



Akoin

أفريقيا واحدة. عملة واحدة/Koin
واحد.

سيتم توفير نسخة من الاتفاقية الملزمة قانوناً لبيع وشراء Akoin ("الشروط") بشكل منفصل لك أو إتاحتها على <https://www.akoin.io>. في حالة وجود أي تضارب بين الشروط و Whitepaper هذه، تسود الشروط.

لن يتم نسخ أو إعادة إنتاج أو توزيع أو نشر أي جزء من هذه Whitepaper بأي شكل من الأشكال دون موافقة كتابية مسبقة من Akoin, Inc. A Bahamas Corporation.

فهرس المحتويات

- تنويه
- الموجز التنفيذي
- 1.0 خلفية
- 1.1 ريادة الأعمال في أفريقيا
- 1.2 العلامات التجارية في أفريقيا
- 1.3 الاقتصاد المتقل
- 1.4 سوق الدفع غير النقدي
- 1.5 اقتصاد التطبيقات
- 1.6 الظهور والتبني
- العملة الرقمية
- 1.7 تحقيق اقتصاد DApp
- 2.0 نظرة على السوق
- 2.1 سوق النواقل
- 3.0 منصة Akoin
- 3.1 لمحة عن المنصة
- 3.2 حل Akoin
- 3.3 خصائص المنصة
- 3.3.1 محفظة Akoin الرقمية
- 3.3.2 سوق DApp/App Akoin
- باء - لمحة عن التكنولوجيا
- 4.1 التطبيقات الموزعة Hub
- 4.2 نقد داخلي/نقد خارجي
- 5.0 حالات استخدام Akoin
- 5.1 نقل الدقائق المدفوعة مسبقاً وزيادة الرصيد
- 5.2 الإقراض متناهي الصغر
- 5.3 UNL
- 5.4 المسابقات الصغيرة/اليانصيب
- 5.5 التمويل الجماعي
- 5.6 الرعاية الصحية
- 5.7 حقوق الأرض
- 5.8 المرافق والطاقة الشمسية
- 5.9 أداة إنشاء DApp
- 5.10 مدينة Akoin
- 5.11 مدينة Mwale للطب والتكنولوجيا
- 6.0 نموذج عمل Akoin
- 6.1 رسوم وأرصدة توكين لشركاء DApp
- 6.2 الحملات التسويقية
- 6.3 رسوم الصرف
- 7.0 Akoin Foundation
- 8.0 فائدة التوكين
- 8.1 رمز Akoin
- 9.0 البيع العام للعملة الرمزية
- 9.1 عرض التبادل الأولي لـ Akoin
- 9.2 إدارة وعهدة Token
- 10.0 تخصيص العملات واستخدام الأموال
- 10.1.1 المساهمون في IEO
- 10.1.2 صندوق الضمان
- 10.1.3 الخزنة المالية
- 10.1.4 Akoin Foundation
- 10.1.5 تخصيص الفريق
- 10.1.6 رأس مال المستثمرين
- 10.2 خارطة الطريق فريق Akoin وشركاؤه
- 11.1 مجلس الإدارة
- 11.2 مجلس المستشارين
- 11.3 مجلس الجهات المؤثرة
- 11.4 الشركاء الاستراتيجيون الافصاح عن المخاطر

الموجز التنفيذي

من الأدوات والخدمات المصممة لرواد الأعمال في الاقتصادات blockchain هي عملة مشفرة مدعومة بنظام إيكولوجي قائم على **Akoin** الصاعدة في أفريقيا وخارجها.

تهدف Akoin إلى إطلاق العنان لإمكانات أكبر قوة عاملة نامية في العالم من خلال خلق فرص تعليم، وكسب، وإنفاق، وتوفير الفرص عبر أفريقيا والاقتصادات الخرى الضعيفة.

يوفر نظام Akoin الإيكولوجي للتطبيقات اللامركزية (DApps) والتطبيقات (Apps) كتل البناء لريادة الأعمال والفرص الاقتصادية. يمكن للمستخدمين الانتقال من وإلى النظام البيئي عن طريق تحويل العملات الورقية أو دقائق الهاتف الخليوي المدفوعة مسبقاً (**مخزن رئيسي للقيمة في أفريقيا**) إلى العملة الرقمية.

يعد Akoin Utility Token هو العملة الحصرية لنظام Akoin الأيكولوجي. تكنولوجيا **Atomic Swap** تمكنك من المتاجرة الفورية بين العملات الإلكترونية الرئيسية والعملات البديلة لشركائنا والعملات الورقية؛ سواء على المنصة أو في السوق المحلية.

تمكن محفظة Akoin متعددة العملات الناس من التجارة مع بعضهم البعض بالتبادل دون العقبات الرئيسية أو رسوم صرف العملات التقليدية.

يقوم برنامج شركاء Akoin برعاية وانتقاء العلامات التجارية العالمية وأفضل التطبيقات في فئتها التي تسعى للوصول إلى أكبر اقتصاد صاعد في العالم. يحقق البرنامج ذلك من خلال توفير منصة للتسويق في إفريقيا وخارجها، ومن خلال وضع العلامة التجارية لكل شركة وعروضها في أيدي القطاع الديمغرافي الذي كان يتعذر الوصول إليه سابقاً.

تعمل Akoin Foundation على تعزيز مهمة Akoin من خلال برامجها الرقمية والميدانية لتنشيط وتمكين رواد الأعمال في أفريقيا من خلال البرامج التعليمية، ومبادرات الاستثمار وحاضنات الأعمال وجهود التنشيط الكلية وبرنامج السفراء المتنامي الشبكة الإجتماعية. تستثمر المؤسسة أيضاً في DApps التي تنضم إلى النظام البيئي، وتستفيد منها كمرکبات توزيع رمزية لضمان أن Akoin يحافظ على فائدتها للمستخدم النهائي. المؤسسة مسؤولة عن تضخيم توزيع Akoin عبر القارة الأفريقية ورؤيتنا المشتركة للإدماج الاقتصادي في الاقتصادات الصاعدة وتمكين رواد الأعمال في أفريقيا وخارجها.

تأسست بواسطة Akon

تم تأسيس Akoin بواسطة فنان تم ترشيحه لجائزة Grammy وصاحب أعلى مبيعات، ومنتج، ورائد أعمال، وصاحب أعمال خيرية **Akon**. عزز Akon نفسه كشخصية متكاملة في الجهود الإنسانية التي تركز على تحقيق الوثوقية والفرص لأفريقيا. نجح في تأسيس وتطوير Akon Lighting Africa، وهي مؤسسة وفرت حلول الطاقة الشمسية القابلة للتوسيع في 18 دولة حتى الآن، مما ساعد على توفير الطاقة للملايين الأسر. ستنبت شبكة Akon المؤثرة والرغبة الحقيقية في إحداث تغيير إيجابي في إفريقيا أهمية كبيرة في نجاح Akoin.

قائد

من أصل سنغالي أمريكي، يُعرف Akon كواحد من أكثر الأصوات تأثيراً في جميع أنحاء أفريقيا و **Diaspora**. قوائم **The Forbes** و **Celebrity 100** وأكثر 40 شخصية مشهورة تأثيراً في أفريقيا.

الإنسانية

منحت UN للفنون والثقافة أول **Diaspora** أفريقية للمغربيين (ARDN) تقديراً لإنجازاته كلاعب ترفيهي عالمي ورجل أعمال وناشط اجتماعي لدعم أهداف UN للتنمية المستدامة

مبتكر

حازت على جائزة "Innovator of the Year" من قبل **Black Enterprise** فيما يتعلق بـ Akoin

فنان عالمي

تم بيع أكثر من 35 مليون البوم، 5 ترشيحات Grammy 45 لوحة إعلانات 100 أغنية مشهورة متابعة قوية لوسائل التواصل الاجتماعي
• TW: 6.4M
• FB: 46M
• IG: 3.9M

صانع التغيير

Akon Lighting Africa
• شخص في 18 دولة 100M
• توفير السلامة والصحة والرفاهية لأكثر من 100M من أصل 600M الذين لا تتوفر لديهم الطاقة الكهربائية.



1.0 خلفية

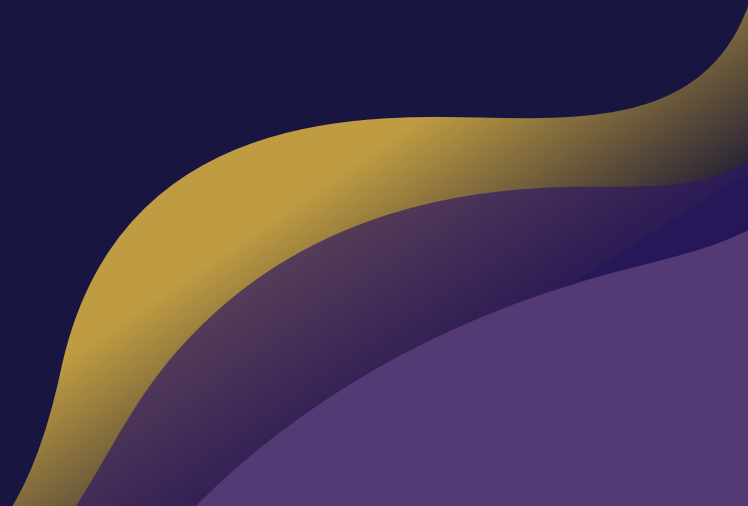

1.0 خلفية

تكافح الاقتصادات النامية مع الافتقار إلى بنية الخدمات التحتية المطلوبة لتنمية الأعمال التجارية في بلدانهم. إن الغالبية العظمى من رجال الأعمال في هذه الاقتصادات يكافحون من أجل الوصول إلى إمكاناتهم سواء من خلال نقص التعليم أو الموارد أو التمويل.

اليوم ، أكثر من نصف سكان أفريقيا تحت سن 25. على الرغم من التحسينات التي طرأت على التكنولوجيا ، ومخزن القيمة الذي أصبحت عليه الدقائق المدفوعة مسبقاً ، وإمكانية الوصول العالمية التي يوفرها الإنترنت ، لا يزال العديد من الأفارقة يواجهون عوائق في الدخول ليصبحوا جزءاً من الاقتصاد الرقمي المتنامي.

1.1 ريادة الأعمال في أفريقيا

يواجه رواد الأعمال في أفريقيا صعوبات بسبب التضخم المتصاعد ، والتنظيم الحكومي غير الداعم ، والفساد المنتشر ، وإفتقار أدوات الأعمال والتدريب. هذه اللااستقرار والتضخم ونقص الخدمات (انظر "الخدمات المصرفية للبنوك") في قلب معضلة رجل الأعمال الأفريقي.

مع ما يقرب من 200 مليون شخص تتراوح أعمارهم بين 15 و 24 عاماً ، تمتلك أفريقيا التعداد السكاني الأصغر سناً في العالم ، ولا تزال تنمو بسرعة. **بحلول عام 2045 ، ستكون القوى العاملة الأفريقية هي الأكبر في العالم.**

على الرغم من عدم وجود نقص في المواهب في البلدان الأفريقية ، إلا أن الحد الأدنى من البنية التحتية المالية يحد من قدرة الناس على الاستفادة من الفرص التي تتيحها التطورات التكنولوجية. لا يمكن استخدام الاقتصادات المزدهرة والجديدة تماماً ، مثل اقتصاد الأعمال الحرة أو المتنتقلة. وعضواً عن ذلك ، فإن عدم الاستقرار والتضخم والتحديات في التجارة وبطء حركة الأموال لا تزال تعوق النمو عبر القارة.

في هذه الأثناء ، ينمو الاقتصاد الرقمي بسرعة في جميع أنحاء العالم. وجد ماكينزي أن هناك ما يقارب **68 مليون موظف مستقل وأفراد يعملون لحسابهم الخاص في الولايات المتحدة** ، ويتوقع أن يستمر هذا العدد بالتزايد خلال السنوات القادمة. وبينما يستمر هذا الرقم في النمو ، فإن القوى العاملة في أفريقيا سوف تتخلف أكثر عن الركب طالما أنها تعاني من نقص في الوصول إلى التعليم عالي الجودة ، والموارد والفرص المدرة للدخل.

يفتقر رواد الأعمال الطموحون في أفريقيا إلى الوصول المالي اللازم للبدء في الاقتصاد الرقمي. بدون الوصول إلى الخدمات المالية ، قد يكون من الصعب القيام حتى بالمهام الأساسية التي تعتبر حيوية لنجاح أعمالهم المحتملة ، مثل قبول المدفوعات عبر الإنترنت. تقيد هذه القيود رواد الأعمال على الشركات والمشاريع التي تركز على المستوى المحلي من أجل توليد أجر معيشي ، بدلاً من خلق فرص جديدة لتوسيع ثروتهم والاقتصاد الأفريقي ككل.

1.2 العلامات التجارية في أفريقيا

تواجه العلامات التجارية ، بغض النظر عن الحجم ، تحديات في الوعي والنشر تمنع دخولها وقبولها في المجتمعات الأفريقية التي ترغب في خدمتها. تثبت هذه التحديات أنها ضارة لأولئك الذين يسعون إلى القيام بأعمال تجارية فعالة وكفؤة في السوق الأفريقية. في حين أن النمو في أفريقيا مرتبط تاريخياً (ومحدود) بالطلب المتزايد على النفط والغاز والمعادن - والتي كانت حجر الزاوية في اقتصاد القارة - بدأت القطاعات الاقتصادية الأخرى في توفير فرص عمل ونمو جديدة داخل القارة. هذه القطاعات قادرة على الوجود فقط طالما أنها تستطيع التغلب على التحديات المرتبطة بدخول السوق الأفريقية.

على الرغم من أن أفريقيا لم تكن أبداً أكثر جاذبية للأعمال من أي وقت مضى ، إلا أن تركيبة القارة تجعل من الصعب على هؤلاء القادمين الجدد العمل. تنقسم أفريقيا إلى 54 دولة ، لكل منها حكومة وأنظمة ومعايير ثقافية فريدة. يستخدمون أكثر من 40 عملة فيما بينهم ، والعديد منها غير مستقر بطبيعته ، مما يجعل من الصعب للغاية القيام بأعمال تجارية عبر الحدود.

تمنع هذه التحديات الهيكلية الشركات الجديدة من توظيف الاستراتيجيات التي طبقتها بنجاح في أجزاء أخرى من العالم. هناك فرصة لنمو هائل للشركات التي تتعامل مباشرة مع المستهلكين في أفريقيا. إن زيادة مستويات التحضر، وظهور طبقة متوسطة ذات قدرة شرائية أعلى، وزيادة في استهلاك السلع والخدمات، توفر قاعدة مستهلكة واعدة في سوق لا يمكن المساس بها ذات مرة. ومع ذلك، من أجل الاستفادة من هذه الفرصة، يجب أن تكون هناك طريقة لسد الفجوة عبر الحدود وإعطاء الشركات والمستهلكين الأفارقة أيضاً منصة عالمية أكثر تماسكاً حيث يمكنهم العمل والتفاعل معاً.

1.3 الاقتصاد المتنقل

عالمياً، من المتوقع أن يشهد سوق الهواتف الذكية إرتفاعاً من 3.9 مليار في عام 2017 إلى **6 مليار جهاز بحلول عام 2022**. نحن نقرب بسرعة من وقت الانتشار العالمي حيث يوجد جهاز واحد لكل شخص على هذا الكوكب. إن الإنفاق لكل جهاز على وشك أن يرتفع إلى **\$25.65 في 2022، إرتفاعاً من \$20.94 في 2017**.

في حين أن الاقتصادات المتقدمة لديها إمكانية الوصول إلى العديد من الطرق لنقل القيمة بسرعة بين الأطراف، فإن هذا ليس هو الحال في الاقتصادات النامية. ونتيجة لذلك، أصبحت الهواتف المحمولة الوسيط الأساسي لإرسال الأموال وتخزين القيمة بأمان في هذه البلدان النامية. وقد أدى ذلك إلى نمو هائل في عدد مستخدمي الهواتف المحمولة برقم تقديري **623 مليون مستخدم للهواتف المحمول** سيتم إضافتهم إلى الاقتصاد الأفريقي بحلول عام 2025.

بالإضافة إلى ذلك، من المقرر أن تزداد تغطية اتصالات النطاق العريض للأجهزة المحمولة إلى 60% بحلول عام 2020، مما يسهم بما يقدر **8.6% من إجمالي الناتج المحلي GDP لأفريقيا**. يمثل نمو اقتصاد الهاتف المحمول القاعدة المتنامية لمستخدمي Akoin المحتملين، الذين سرعان ما سيتمكنون من دخول النظام البيئي من خلال الهاتف الخليوي فقط.

حسابات النقود المتنقلة المسجلة في أفريقيا جنوب الصحراء الكبرى

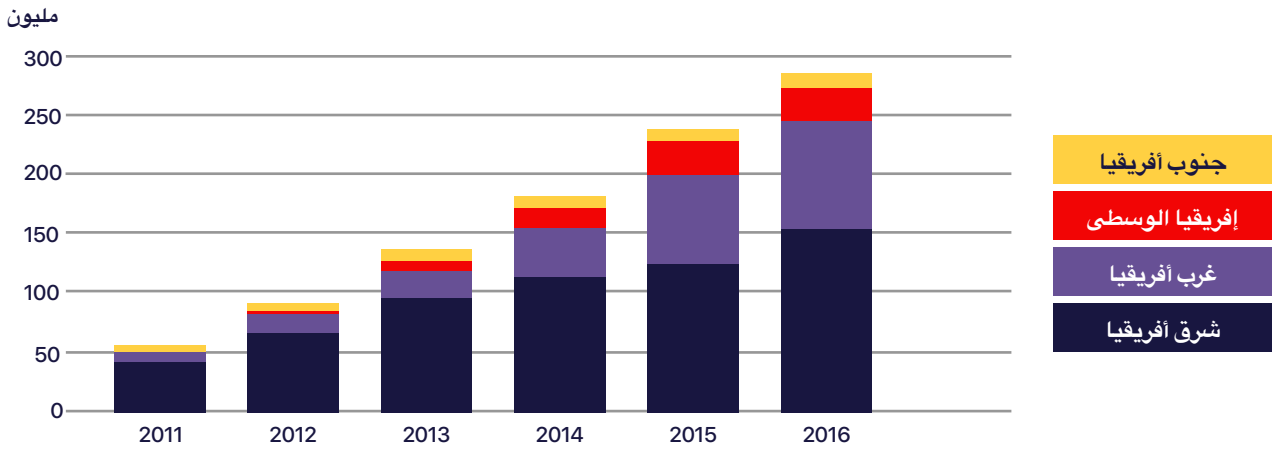

1.4 سوق المدفوعات غير النقدية

مع الاعتماد على تكنولوجيا الهاتف المحمول، شهد العقد الماضي طلباً متزايداً على المدفوعات غير النقدية والرقمية حول العالم. أدت حلول الدفع الرقمية المبتكرة مثل الاتصالات قريبة المدى (NFC)، وبطاقات الخصم/الائتمان غير المتصلة، والمدفوعات عبر الهاتف المحمول إلى زيادة حجم المعاملات غير النقدية العالمية، لتصل إلى أكثر من **539 مليار دولار في 2017** مع نسبة 23.5% من الزيادة آت من الاقتصادات الضعيفة.

يمكن العثور على مثال مباشر عن تزايد المدفوعات غير النقدية في الاقتصادات الخالية في آسيا مع ظهور WeChat Pay و Alipay وتطبيقات أخرى. أظهر ازدهار تطبيقات الدفع عبر النواقل هذا التأثير الهائل للحلول غير النقدية على المجتمع، مما مهد الطريق لبقية العالم ليحذوها، مع استعداد إفريقيا بشكل خاص للاستفادة.

عدد المعاملات غير النقدية في جميع أنحاء العالم (مليار)، حسب المنطقة 2020-2015

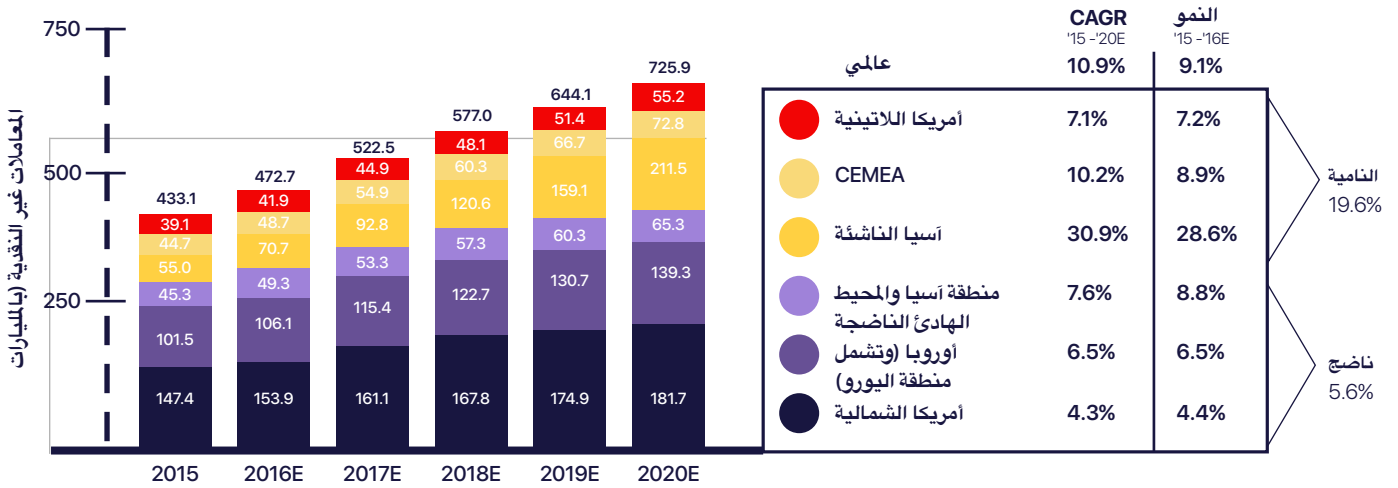

1.5 اقتصاد التطبيقات

سمحت تكنولوجيا الدفع غير النقدي للنمو المطرد لأسواق تطبيقات البرمجيات، حيث يقدر أن يصل الإنفاق العالمي **\$156.5 مليار بحلول عام 2022**. انتقلت Smartphones والتطبيقات بسرعة من مرحلة التجارب المريحة والسلسلة إلى كونها ضرورية للغاية للمستهلكين والشركات على حد سواء.

بحلول عام 2022، من المتوقع أن يقوم المستخدمون بتنزيل 258 مليار تطبيق، بزيادة 45% عن عام 2017. تحدث طفرة النمو هذه إلى حد كبير في منطقة EMEA (أوروبا والشرق الأوسط وأفريقيا) مع عدد سكانها الضخم من "المواطنين الرقميين" (الشباب الذين لم يعرفوا أبداً عالمياً بدون هاتف محمول كأداة أساسية للتواصل الاجتماعي). ستشهد EMEA زيادة في الإنفاق غير النقدي حتى 21 مليار دولار بحلول عام 2022 - ما يزيد عن ما يقارب **13 مليار دولار في 2018**.

في قطاع المدفوعات غير النقدية، تنمو المدفوعات عبر الهاتف المحمول بسرعة وتصبح جزءاً حيوياً من مشهد التجارة الإلكترونية. وجدت Boston Consulting أنه من المتوقع أن تزداد المدفوعات عبر الهاتف الخليوي في هذا القطاع بنسبة 48.5% من إجمالي المعاملات عبر الإنترنت بحلول عام 2020، والتي سيتألف جزء متزايد منها من العملات المشفرة.

1.6 ظهور واعتماد العملة الرقمية

تم تعيين الأداة المساعدة والتطبيق العملي لتقنية blockchain لتعطيل نموذج خدمة الإنترنت المركزية كما نعرفها. كانت العملات الرقمية موجودة منذ عام 2008 عندما أصدر Satoshi Nakamoto الذي لم يتم التعرف عليه بعد **Bitcoin whitepaper**. تم تسمية Bitcoin باسم نظام النقد الإلكتروني من نظير إلى نظير، وقد تم إنشاؤه لتزويد المستخدمين بوسائل أسرع وأرخص ولا مركزية لنقل القيمة. ملزمة فقط بشرط الاتصال بالإنترنت، قدمت البنية التحتية اللامركزية لـ Bitcoin للمستخدمين نهجاً غير مسبوق للحرية المالية.

بعد مرور ما يقرب من عقد من الزمان، نمت السوق إلى أكثر من \$200 مليار مع ما يزيد عن 2,000 عملة رقمية متوفرة. توسعت التطبيقات من شبكات التواصل الاجتماعي من نظير لآخر إلى تدفق محتوى فيديو لامركزي، وكل أنواع التطبيقات الأخرى التي تتوقع عادةً أن تجدها في متجر Apple Store.

جذب رأس المال الذي تم ضخه في المجال خلال عام 2017 و 2018 والسنة حتى الآن 2019 بعضاً من أفضل رؤاد الأعمال في العالم للانضمام إلى ثورة العملات الرقمية. بحلول عام 2030، من المتوقع أن يخلق blockchain قيمة مضافة للأعمال تتجاوز **\$3.1 تريليون**.

كحقيقة مثيرة للاهتمام وذات الصلة، تضم جنوب أفريقيا الرقم **الخامس وعشرون الأعلى** من مستخدمي العملات الرقمية على مستوى العالم، مما يوفر مثلاً على لحظة قفزة أخرى حيث جعلت ضغوط عدم استقرار العملة المحلية وانعدام الثقة في الحكومة العملة الرقمية أفضل **"مخزن للقيمة"** من العملة الورقية (بما في ذلك الدقائق المدفوعة مسبقاً).

1.7 تحقيق اقتصاد DApp

مع ظهور blockchain، ظهرت بنية جديدة لتوزيع البيانات عبر الشبكة، حيث يتم التحكم في الموارد في حد ذاتها بدلاً من المركزية. تسمى هذه الأنظمة على نحو ملائم التطبيقات اللامركزية أو DApps، والتي تحمل العديد من فوائد التطبيقات المحمولة التقليدية، ولكن مع فائدة إضافية تتمثل في عدم مركزية الموارد.

داخل التطبيق اللامركزي، تصبح الشبكة نفسها - بدلاً من أي مراكز بيانات فردية أو مركزية - نظام التشغيل للتطبيق. يُمكن التطبيق اللامركزي الأعمال وعملاتها من التفاعل على أساس نظير إلى نظير، حيث يتم دعم قيمة الشبكة بواسطة الشبكة نفسها بدلاً من التطبيقات وحدها. تسمح طبيعة اللامركزية لـ DApps بإزالة الوسطاء من العمليات التجارية القياسية، وتحسين كفاءة العملية وضمانها. على هذا الأساس فإن التطبيقات اللامركزية تجلب مجموعة من الفوائد لرواد الأعمال بما في ذلك تقليل أوقات المعاملات وانخفاض رسوم المعاملات.

تجاوز اقتصاد DApp بسرعة تلك التي كانت في الأيام الأولى من **عائدات متجر تطبيقات Apple**، وعلى الرغم من أن تطبيقات الهاتف المحمول لها تتفوق في بدايتها على منافسيها في DApp، فقد تم اقتراح أن الإيرادات التي تم إنشاؤها بالفعل من قبل DApps حتى الآن يمكن أن تضعها على مسار مماثل. تتبع منتديات تحليل سوق DApp بالفعل إحصائيات واتجاهات الجهات الفاعلة الرئيسية مما يدل على نمو مطرد على مدى **السنوات القليلة الماضية** بدون تباطؤ في الأفق.



2.0 نظرة على السوق

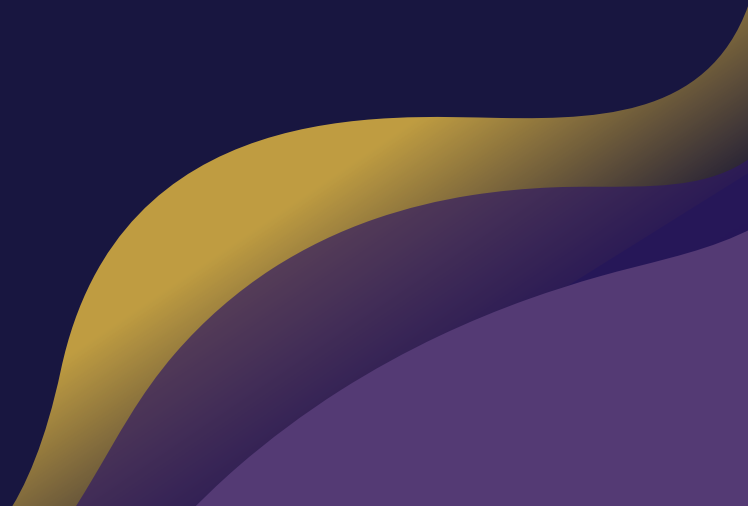

تعد الدول الإفريقية جنوب الصحراء الكبرى رائدة عالمياً في تبني الخدمات المالية عبر الهاتف المحمول

قاعدة مشتركي هواتف محمولة قوية ومتنامية

- ▶ اعتباراً من عام 2017، بلغت نسبة انتشار الهاتف المحمول في منطقة جنوب الصحراء الكبرى في أفريقيا 44٪، وهو ما يمثل 444 مليون مشترك فريد في الهواتف المحمولة وبتقنة أُنْصَحَ، المبلغ 634 مليوناً بحلول عام 2025.
- ▶ في عام 2018، تمثل المقاييس 10٪ من قاعدة مشتركي الهواتف المحمولة في العالم.

تعاني حالياً من صعوبة الحصول على الخدمات المصرفية

- ▶ في عام 2014، كان يمتلك 34٪ فقط من البالغين في الدول الإفريقية جنوب الصحراء الكبرى حساب مصرفي

التكيف مع أشكال وبنية العملة الجديدة

- ▶ في عام 2017، أدى ارتفاع الطلب على العملات الرقمية في أفريقيا إلى ارتفاع أسعار العملات الرقمية بنسبة 40٪ فوق معدل المتوسط العالمي.
- ▶ في عام 2018، تم استخدام Stellar Lumens/Flutewave/M-Pesa بواسطة أكثر من 20 مليون عميل في أفريقيا جنوب الصحراء الكبرى.
- ▶ بحلول عام 2025، توقع Luno أن يصل إلى 1 مليار مستخدم.

الثقة في والاستفادة من التسويق نحو هدف سام

- ▶ نمت صناعة التسويق السببية إلى 2.06 مليار دولار في عام 2017.



2.1 سوق الهاتف المحمول

ستتم إضافة أكثر من 400 مليون smartphones إلى الاقتصاد الأفريقي بحلول عام 2020، حيث يتم التعامل مع الهاتف المحمول كوسيلة لإجراء الأعمال التجارية. يتمتع الأفراد في المنطقة بمهارة عالية باستخدام الهواتف، وهم قادرين على القيام بجميع أعمالهم مباشرة من هواتفهم المحمولة. قام السكان الذين تجاوزوا عصر سطح المكتب بتعبئة جميع جوانب مشاريعهم التجارية، مما سمح بإنشاء هذا السوق الفريد والمتنامي.

في سوق الهواتف الخلوية، تعد الدقائق المدفوعة مسبقاً هي المعيار لنقل القيمة رقمياً في إفريقيا. في حين أن المفهوم غير مألوف في العديد من البلدان، يستخدم الأفراد في إفريقيا دقائق الهاتف الخليوي المدفوعة مسبقاً كعملة. في كينيا على سبيل المثال، يستخدم 79٪ من السكان أجهزتهم لتحويل الأموال؛ وهم يمثلون 88٪ من إجمالي مستخدمي smartphone في البلاد. أبلغ مزود دقائق مدفوعة مسبقاً يسمى MPESA عن معالجة أكثر من 1200 معاملة في الثانية، وهو ما يقارب نصف ناتج GDP لكينيا عام 2017. تعتبر الدقائق المدفوعة مسبقاً خياراً أكثر ثقة لتخزين الأموال من العملات الوطنية من القارة، حيث فقدت معظم العملات الإفريقية 20-40٪ من قيمتها مقابل الدولار منذ أوائل عام 2015.

يمكن للأفراد في المنطقة إيجاد بائعي الدقائق المدفوعة مسبقاً المنتشرين عبر البلدان والمدن، مما يخلق شبكة من الوكلاء يمكن الاستفادة منهم لتوزيع Acoin على المستخدم النهائي.



Akoin منصبة 3.0

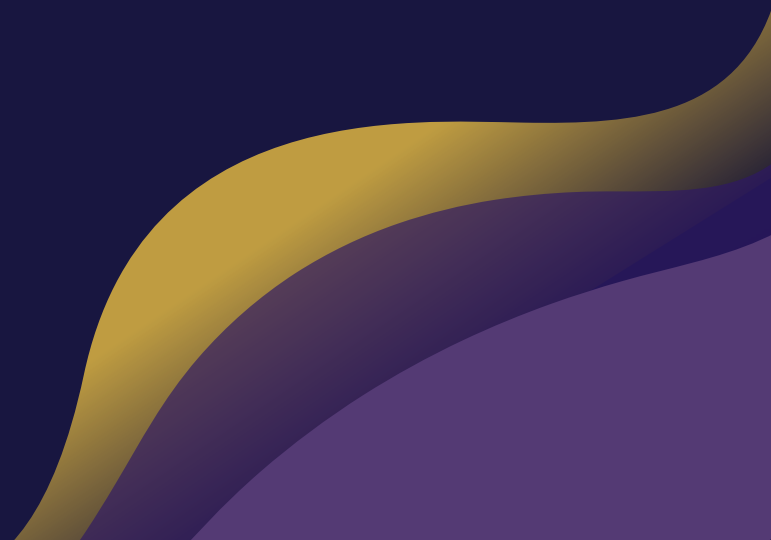

3.1 لمحة عن المنصة

هي محفظة رقمية متعددة العملات مرتبطة بسوق الكروني تبسط عمليات التبادل المحلية والعالمية للقيمة. سيكون السوق عبارة عن Acoin والتطبيقات ، والخدمات المالية أمام رواد الأعمال والمستخدمين الآخرين للوصول إليها والاستفادة منها. تتضمن DApps لل HUB التي تتيح للمستخدمين الانتقال بسلاسة والدخول والخروج من الشبكة باستخدام العملات الورقية أو Atomic Swap المنصة تقنية وكسبه وإنفاقه وحفظه عبر مجموعة كبيرة من التطبيقات التي Acoin العملات المشفرة أو دقائق الدفع المسبق. يمكن للمستخدمين تعلم البيئي الأدوات والموارد وسهولة الاستخدام اللازمة لإدارة عمل ناجح أو مهنة قائمة على Acoin تركز على رجال الأعمال. يوفر نظام الأشخاص.

سوف يمثل سوق Acoin نفسه نقطة وصول فريدة إلى سوق الخدمات القائمة على التطبيقات و DApp لرواد الأعمال الصاعدين في أفريقيا. بوجود ما يزيد عن 444 مليون مستخدم للهواتف المحمولة في القارة الأفريقية، فإن سوق Acoin وفوائد تقنية blockchain ستكون متاحة لملايين الناس.

يتيح السوق لرواد الأعمال وأصحاب الأعمال الصغيرة الوصول إلى العديد من التطبيقات التي تسرع من أهداف أعمالهم. سيستفيد الأفراد أو الشركات التي تستخدم سوق Acoin للوصول إلى الخدمات الحيوية للأعمال من مجموعة DApps المتنوعة، مما يمنحهم فرصة أفضل لبدء أعمالهم واستدامتها. من بين مساهماتهم العديدة، سيساعد سفراء Acoin من خلال العمل كجزء من مجتمع الاختبار المحلي لإصدارات Acoin MVP و Beta. سيستفيد هؤلاء المستخدمون الأوائل من نظام المكافآت والتقدير بناءً على تفاعلهم مع نظام Acoin البيئي.

عملة Acoin هي مركز النظام البيئي وتم شرحها بالتفصيل في قسم اقتصاديات العملات.

3.2 Acoin حل

تسعى Acoin إلى تقليل العوائق التي تحول دون دخول رجال الأعمال والشركات الصغيرة في أفريقيا، مع توفير بوابة في الوقت نفسه للعلامات التجارية العالمية التي تكافح حاليًا للوصول إلى هذه الديموغرافية.

سوف تتخطى منصة Acoin والعملية الرقمية منصات الخدمات المصرفية التقليدية الموجودة حاليًا في أفريقيا. سيساعد رواد الأعمال في التغلب على تحديات التضخم، والضوابط الحكومية المقيدة، وعدم الوصول إلى أدوات وخدمات الأعمال الرائدة، كل ذلك بواسطة أجهزتهم المحمولة التي تدعم الإنترنت.

من خلال المحفظة الرقمية المدمجة متعددة العملات والتبادل اللامركزي، يتيح سوق Acoin للمشاركين التعلم والكسب والإنفاق وحفظ العملات المشفرة بسهولة، ويتم كل ذلك مباشرة من هواتفهم الذكية.

سيوفر رمز Acoin المميز عملة بديلة أكثر موثوقية للعملات الحالية +40 المستخدمة حاليًا في 54 دولة في أفريقيا. سيتيح هذا لرواد الأعمال بناء أعمالهم وتمييزها من خلال انتقال سلس داخل وخارج الشبكة عبر العملات الورقية أو العملات الرقمية أو دقائق الدفع المسبق.

يقدم نظام Acoin الأيكولوجي مجموعة حصرية من التطبيقات المستندة على التشفير والمبنية على الاستدامة وبناء النمو والتي توفر فرصًا فورية ومستمرة لتوليد الإيرادات لرواد الأعمال الطموحين في البلدان النامية. علاوة على ذلك، من خلال محفظة Acoin متعددة العملات، يمكن لرواد الأعمال التجارة مع بعضهم البعض بالتبادل بعيدا عن العقبات الرئيسية أو رسوم صرف العملات التقليدية.

تعمل AKOIN على تعزيز الاقتصادات
الصاعدة عن طريق إزالة الحواجز وتقديم
مخزن موثوق للقيمة إلى رواد الأعمال عبر
54 دولة أفريقية

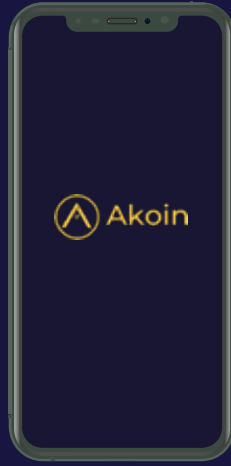

السوق

اربح وتعلم ووفر وانفق عالمياً من خلال مجموعة من DApps.



ATOMIC SWAP

تحويل سريع بين العملات الرقمية لشريك Akoin DApp والدقائق المدفوعة مسبقاً والعملات الرسمية.



عملة AKOIN الرمزية

عملة موثوق بها للتداول داخل السوق من الدقائق المدفوعة مسبقاً إلى العملات الورقية.



حملات التسويق

تنشيط العلامة التجارية وتبنيها للعلامات التجارية والمؤسسات عبر نظام Akoin البيئي.

سيكون نظام Akoin البيئي هو البنية التحتية التي تسمح لرجال الأعمال الأفارقة بالمشاركة في الاقتصادات المربحة، وسيوفر الأدوات التي يحتاجون إليها للتنافس في مجال الأعمال الدولية لأول مرة. مع Akoin، سيتمكن رواد الأعمال الأفارقة من الوصول إلى الخدمات المالية والصحية والتعليم والتكنولوجيا والمهنية والحكمة وخدمات الأراضي، باستخدام Akoin Token كوسيط رئيسي في عملية التبادل.

مع مجموعة متزايدة من شركاء DAPPS
والقدرة على التعامل عبر العملات، فإن
منصة AKOIN قادرة على تخطي
الحواجز التجارية لربط الثقافات
بالفرصة.



حيث أنها تقدم وصولاً وتوسعاً لا مثيل لهما للعلامات التجارية والتطبيقات العالمية التي تسعى إلى دخول السوق؛ بما في ذلك حملات تنشيط العلامة التجارية، ودمج التطبيقات المركزية واللامركزية، وتخطيط الإطلاق والتوسع، والشراكات التأسيسية. يتم فحص كل شريك DApp/App ودمجه من قبل فريق Akoin في السوق لضمان توفير أعلى مستوى من عروض الخدمات الشريكة عالية الجودة داخل سوق Akoin.

فوائد شريك DAPP

القدرة على الانطلاق في كل مكان في إفريقيا

- ▶▶ سجل حافل في أكثر من 18 دولة
- ▶▶ إقامة علاقات وخبرات مع القطاع العام والخاص و NGOs ووسائل الإعلام.
- ▶▶ شفافية استقرار العملات الرقمية والاعتماد على blockchain

تسليط الضوء على العلامة التجارية وتفعيلها

- ▶▶ تسليط الضوء على العلامات التجارية وتنشيطها في جميع أنحاء أفريقيا والاقتصادات الصاعدة الأخرى
- ▶▶ حصل على قابلية للرؤية على منصة Acoin - الوصول إلى مستخدمين جدد، وزيادة معدل الاستخدام، وحجم شفاف.
- ▶▶ المشاركة في الأحداث والحملات التسويقية رفيعة المستوى للتعرف على الشركاء.



3.3 خصائص المنصة

توفر محفظة Acoin الرقمية متعددة العملات نقطة وصول للأشخاص في أفريقيا للمشاركة في الاقتصاد الرقمي. ستسمح المحفظة لرواد الأعمال والمستخدمين الوصول إلى تطبيقات وDApps داخل سوق Acoin، والتي تمتد من الخدمات المالية إلى البنية التحتية والخدمات المهنية والصحة والتعليم وأكثر من ذلك؛ الوحدات الأساسية لريادة الأعمال.

3.3.1 محفظة Acoin متعددة العملات

محفظة Acoin الرقمية هي محفظة عملات رقمية عالمية تستخدم لتخزين مجموعة من الأصول الرقمية بشكل آمن. تمكّن المحفظة حتى أقل المستخدمين احتراماً من الناحية التقنية من تخزين وإرسال واستلام الأصول الرقمية الرئيسية في السوق، وكل ذلك من خلال نقطة اتصال واحدة. يمكن أن تعمل المحفظة داخل تطبيق DApp أو تطبيق النظام التقليدي، مما يتيح للشركات نقل قاعدة مستخدميها إلى أنظمة أساسية ممكنة لـ blockchain مع تغييرات طفيفة في تجربة المستخدم.

تعد محفظة Acoin متعددة العملات أيضاً موطناً لوظيفة Atomic Swap الخاصة بنا. تعمل المحفظة بشكل مشابه للتبادل اللامركزي (DEX)، حيث يحتفظ المستخدم دائماً بملكية المحفظة التي تحمل عملاته الرمزية، مما يعني أن وسيط الطرف الثالث لا يتعامل مع عملاته الرمزية أثناء عملية Atomic Swap.

Akoin DApp/App سوق 3.3.2

يهدف سوق Akoin إلى أن يكون الرائد في السوق للخدمات القائمة على DApp في الاقتصادات الصغيرة مثل أفريقيا. بالعمل جنباً إلى جنب مع الشركاء التقنيين والتجاربيين والتسويقيين الرائدین في الصناعة ، سيدعم سوق Akoin مجموعة من التطبيقات اللامركزية المتطورة لصالح رواد الأعمال في أفريقيا وحول العالم.

قاعدة العملة

العملات الرقمية، والهواتف المحمولة، وتحويلات الأموال، وإدخال/إخراج الأموال، والسحوبات، وما إلى ذلك.

البنية التحتية

الطاقة الشمسية، شبكات الواي فاي، الشبكات الأرضية، التكنولوجيا، إلخ.

الخدمات المهنية

العمل الحر والاقتصاد المشترك والوظائف القائمة على التشفير وما إلى ذلك.

الخدمات المالية

إنشاء الائتمان، الإقراض الصغير، الإقراض P2P، إلخ.

التسويق/المحتوى

فيديو، موسيقى، إعلان، إلخ.

الصحة والتعليم والحكم

الصحة، الخدمات التعليمية، الحوكمة إلخ.

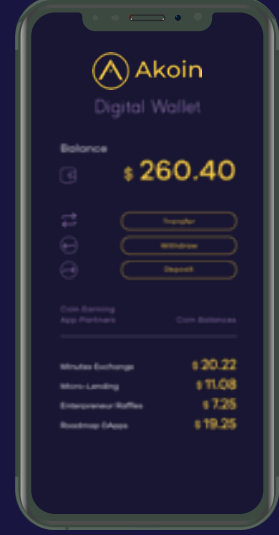



باء - لمحة عن التكنولوجيا

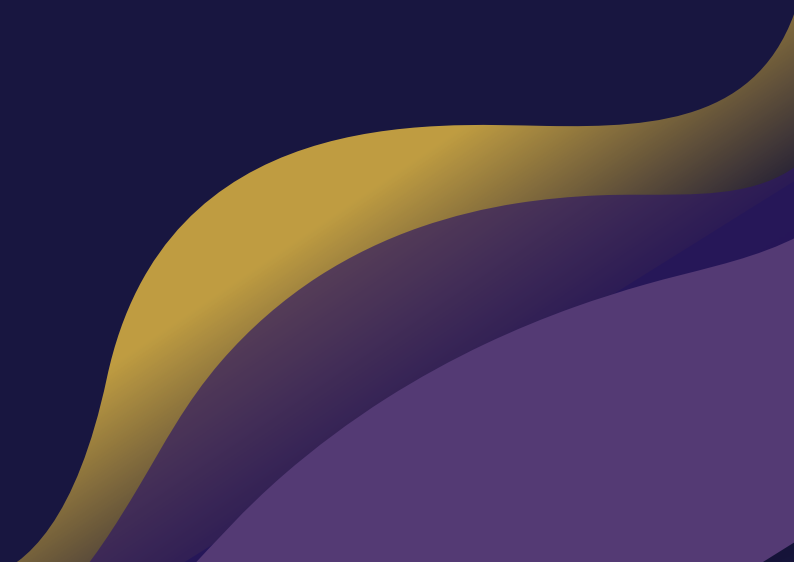

باء - لمحة عن التكنولوجيا

يمثل نظام Aikoin الأيكولوجي شبكة تكافلية من التطبيقات والخدمات اللامركزية التي تربط البنية التحتية للمنتجات والخدمات. يستند رمز Aikoin Token إلى بروتوكول توافق النجوم (SCP). اختارت Aikoin الشراكة مع Stellar بسبب قوة Stellar Anchor Network ، والسرعة الفائقة للعمليات التجارية على الشبكة (3-5 ثوان لتأكيد العملية التجارية) ، وزيادة السيولة عبر Stellar DEX ، ورؤيتنا المشتركة للإدماج الاقتصادي. يمكن العثور على مزيد من المعلومات بشأن قرارنا باستخدام Stellar [هنا](#).

4.1 التطبيقات الموزعة Hub

الغرض من نظام Aikoin البيئي والعملة الرمزية هو إنشاء منصة سلسلة وقابلة للتطوير تتيح لحاملي العملة الرمزية الوصول إلى مجموعة من DApps مختلفة. تمثل تطبيقات DApps هذه، سواء داخل أو خارج blockchain، خدمات تتراوح من الاتصالات إلى الرعاية الصحية لتأمين تخزين القيمة لرواد الأعمال في البلدان النامية. تمثل منصة Aikoin نقطة دخول قابلة للتطبيق في الاقتصاد الرقمي لمناطق العالم التي قد يتم استبعادها.

أول شريك DApp تم دمجها في نظام Aikoin البيئي هو تقنية blockchain تُسمى BitMinutes. BitMinutes هو رمز مميز قائم على ERC20 يندمج مع شبكات الاتصالات المتنقلة الدولية. يمكن استخدام توكين BitMinutes (BMT) لإشتركات "تعبئة الرصيد" المدفوعة مسبقاً حول العالم. خلقت إمكانية التشغيل المتبادل بين BMT ودقائق الهاتف المدفوعة مسبقاً حالة استخدام مثالية للأسواق المستهدفة في Aikoin في أفريقيا. تستخدم هذه المنطقة من العالم بالفعل الدقائق كشكل من أشكال العملة الرقمية وتبادل القيمة، وبالتالي فإن تطبيق BMT ليس عملياً فحسب ولكنه بديهي.

تم تطوير آلية تحويل ملكية تسمى Atomic Swap بالشراكة مع BitMinutes لنظام Aikoin الأيكولوجي. تمثل Atomic Swap إنجازاً في قابلية التشغيل البيئي للعملة لأنها تسمح بتبادل الرموز المميزة القائمة على بروتوكولات الإجماع المختلفة على الفور. فمثلاً، يمكن تحويل Aikoin القائم على Stellar و BMT القائم على ERC20 مباشرة عبر مبادلة Atomic Swap. من الأمثلة الواقعية التي تعرض فوائد هذه المبادلة مثال استكمال البث المباشر. يمكن للمستخدم الذي يمتلك عملات Aikoin أن يقوم بتنفيذ Atomic Swap لجزء من عملاته إلى BitMinutes ثم اختيار إرسال تلك BitMinutes إلى هاتف محمول على هيئة دقائق هاتفية مدفوعة مسبقاً. على عكس التحويل التقليدي متعدد القفزات للعملات عبر أسواق التبادل، يحدث Atomic Swap على الفور وبما يتماشى مع الإجراء الموجود. في غضون ثوان، يمكن لحامل Aikoin تعبئة جهاز محمول، وتحويل Aikoin إلى BitMinutes إلى وقت البث. ستتوفر نفس البساطة في التحويل لجميع شركاء DApp الذين يتواجدون في نظام Aikoin الأيكولوجي.

4.2 نقد داخل / نقد خارج

توجد في قلب النظام البيئي Acoin محفظة ويب (وجوال Q2 2020). تعمل هذه المحفظة الآمنة عبر الإنترنت كنقطة دخول وخروج لتبادل القيمة. تدعم المحفظة ودائع العملات المشفرة الرئيسية مثل Stellar و Bitcoin و Ethereum من أجل شراء Acoin. يمكن أيضًا استخدام العديد من العملات البديلة الأخرى، مثل BitMinutes، لشراء Acoin عبر هذه المحفظة. بالإضافة إلى ذلك، تدعم المحفظة أيضًا شراء Acoin ببطاقات الائتمان والسحب، المتوفرة في المناطق التي تدعم أنظمة تشغيل هذه المدفوعات.

يمكن أن يتم نقل القيمة خارج محفظة الويب عبر العديد من الطرق المختلفة. يمكن نقل رموز Acoin إلى التبادلات المختلفة التي تدعم بروتوكول Stellar. من بين خيارات السحب النقدي الأكثر تميزًا وابتكارًا المتاحة لحاملي Acoin هو حل "TAN" المقدم من خلال BitMinutes. يشير مصطلح "TAN" إلى شبكة الوكلاء الموثوق بهم وأفضل وصف لها هو ATMs بشرية. قامت BitMinutes بتطوير شبكة من الأفراد الذين خضعوا لإجراءات "اعرف عميلك ومكافحة غسيل الأموال" (KYC/AML) القياسية، والذين سجلوا كمنحطات نهاية لتبادل القيمة. إذا كان مالك Acoin يرغب في تحويل عملاته إلى عملات العالم الحقيقي، فلديه خيار تحويل Acoin الخاص به إلى TAN والحصول على العملة المحلية من الوكيل.

يتم دعم تبادل وإقراض القيمة من نظير إلى نظير من خلال نظام Acoin البيئي. عند ركوب سكة Stellar، يسهل على حاملي Acoin التنقل بين بعضهم البعض. من الممكن أيضًا تبادل أرقام الهواتف المحمولة و/أو عناوين البريد الإلكتروني على منصة Acoin، مما يوفر فرصًا للتعاون والتفاعل.

من خلال استضافة DApps المتكاملة في نظام Acoin الإيكولوجي، ستقدم المنصة مزايا واسعة النطاق مثل توفير إمكانية الوصول إلى إمكانات الإقراض والمدفوعات والدقائق المدفوعة مسبقًا عبر وكلاء التجزئة العالميين ومحافظ الهواتف المحمولة والأنظمة المصرفية. من خلال DApps، يمكن للأطراف الثالثة تحويل Acoin إلى "رصيد رقمي فوري" لدفع الفواتير، وشراء السلع والخدمات عبر الإنترنت، وإيداع الأموال مباشرة في البنوك أو الحسابات النقالة.

النظام الأيكولوجي Acoin

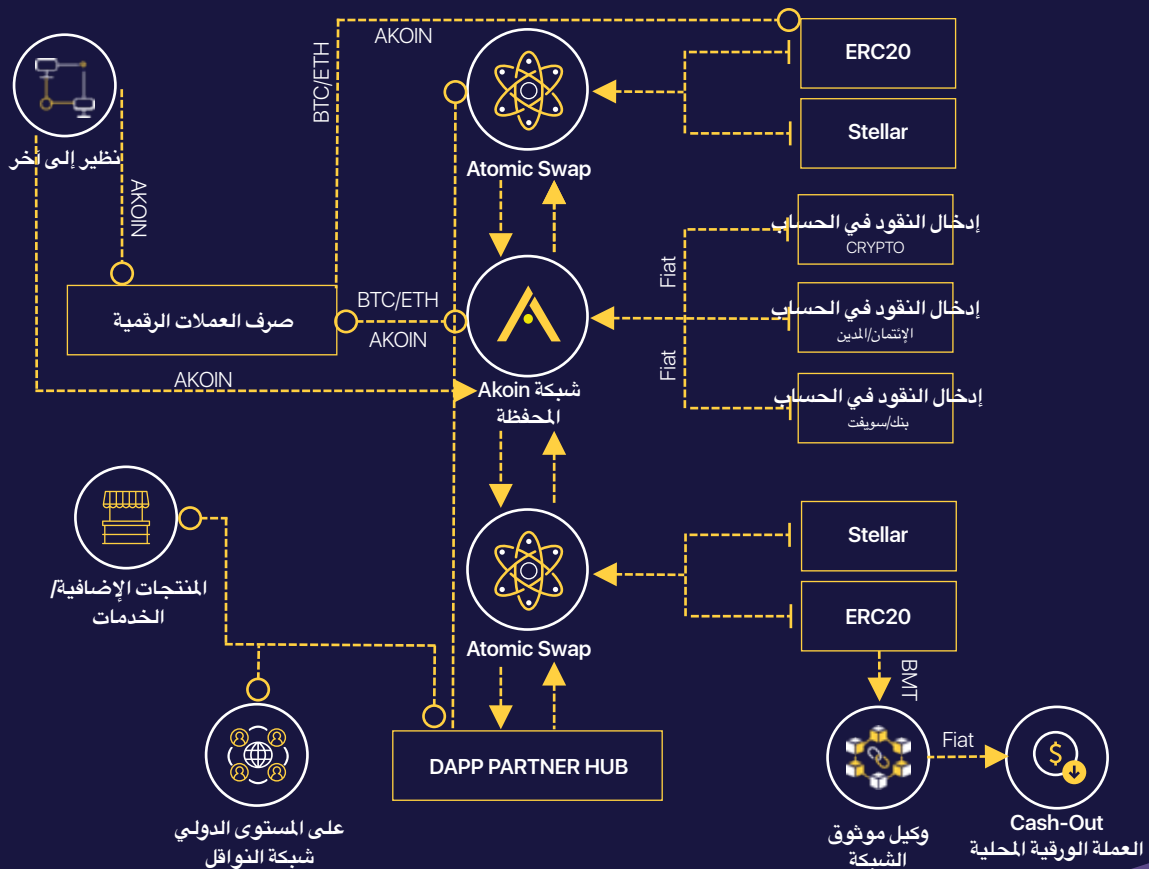

من خلال استضافة DApps المتكاملة في نظام Acoin الإيكولوجي، ستقدم المنصة مزايا واسعة النطاق مثل توفير إمكانية الوصول إلى إمكانات الإقراض والمدفوعات والدقائق المدفوعة مسبقاً عبر وكلاء التجزئة العالميين ومحافظ الهواتف المحمولة والأنظمة المصرفية. من خلال DApps، يمكن للأطراف الثالثة تحويل Acoin إلى "رصيد رقمي فوري" لدفع الفواتير، وشراء السلع والخدمات عبر الإنترنت، وإيداع الأموال مباشرة في البنوك أو الحسابات النقالة.

تدفق معاملات Acoin





5.0 حالات استخدام Akoin

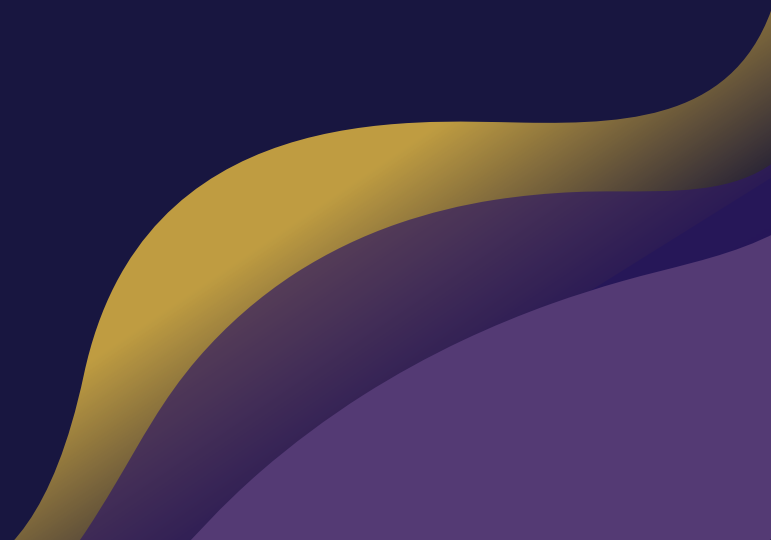

5.0 حالات استخدام Akoin

سيضم سوق Akoin على إعداد وتكامل أفضل شركاء DApp (والتطبيقات) في الفئة الذين يقدمون خدمات وأدوات تشتد الحاجة إليها لرواد الأعمال الذين يستخدمون المنصة، وبالتالي توفير "الوحدات الأساسية لريادة الأعمال":

كتل بناء رواد الأعمال

توفير DApps (التطبيقات الرقمية) باعتبارها وحدات بناء لريادة الأعمال الشبابية في البلدان النامية

الفئات

إدخال الأموال / الدفع	مالية الأصول الخدمات	أرض و الملكية الخدمات	رقمي الممتلكات الخدمات	تداول المدارس	مواطن / الحكومة
دقائق التداول	منح قروض صغيرة	التكنولوجيا الخدمات	التسويق و الإعلانات	العملات الرقمية الجديدة الوظائف	الأسباب / عمل خيري
المتنقل الهاتف	إنشاء الائتمان	الإنترنت / WIFI	فيديو مشاركة	مشاركة الاقتصاد	الخدمات التعليمية
رقمي العملة	التحويلات المالية / الانتقال	الشمسية القوة	مشاركة الموسيقى	المستقلة الخدمات	الخدمات الصحية
CRYPTO قاعدة	مالية الخدمات	البنية التحتية / الدعم	المحتوى / التسويق	المهني الخدمات	الصحة / التعليم الحكومة

5.1 نقل الدقائق المدفوعة مسبقاً وزيادة الرصيد

تستفيد منصة Akoin من الشبكة الحالية لبائعي الدقائق المدفوعة مسبقاً كأداة لتقديم الخدمات المالية لغير المتعاملين مع البنوك. شراكة DApp خاصتنا مع **BitMinutes** تسمح بتحويل القيمة من نظير إلى نظير إلى أكثر من 1.2 مليار حساب مصرفي وهاتف نقال عبر أكثر من 70 دولة متعاقد، بينما عمليات شحن الهواتف النقالة المدفوعة مسبقاً متاحة لأكثر من 4 مليار حساب هاتف نقال في حوالي 120 دولة. هدفنا هو تبني Akoin بشكل جماعي، لذا فإن الوصول إلى 4 مليار من الأشخاص يوم إطلاقه هو عامل نجاح حاسم.

من خلال نظام Akoin البيئي، ترمز BitMinutes إلى وقت الهاتف الخليوي المدفوع مسبقاً، مما يسمح ببيعها مقابل العملات الورقية أو المشفرة. إنه مشابه لنظام المصارف والتسوية القائم على blockchain للدقائق المدفوعة مسبقاً، حيث يمكنك أيضاً تحويل تلك الدقائق إلى نقد أو عملات رقمية. يمكن للأفراد الذين ليس لديهم حسابات مصرفية التواصل مع موردي الدقائق المدفوعة مسبقاً في قراهم أو بلداتهم وتحويل الأموال إلى BitMinutes أو Akoin. من خلال منصة Akoin، يمكن إرسال BitMinutes بسرعة وحرية إلى هواتف أخرى، تُستخدم لزيادة وقت البث بالإضافة إلى التحويلات إلى رموز Akoin أو عملة ورقية. مع كون الدقائق المدفوعة مسبقاً متجراً ضخماً للقيمة في إفريقيا، تعد هذه ميزة فائدة رئيسية لمنصة Akoin الأساسية.

يُعد "موزدو الدقائق المدفوعة مسبقاً" جزءاً من شبكة وكلاء BitMinutes الموثوقة (TAN). لدى BitMinutes برنامج واسع النطاق لتدريب وكلاء TAN بحيث يمكن اعتماد العملية في جميع أنحاء القارة. حتى الآن، قاموا بالفعل بتدريب أكثر من 100 وكيل TAN في نيجيريا وحدها. يخططون لتكرار هذا النمو السريع في جميع البلدان في أفريقيا لضمان التكامل السلس بمجرد إطلاق Akoin.

5.2 الإقراض الصغير

يمكن لموردي الدقائق المدفوعة مسبقاً، وكذلك المستهلكين الحاليين، التقدم للانضمام إلى شبكة الوكيل الموثوق (TAN) لتصبح ما نود أن نسميه بشغف شبكة ATM للتواصل الإنساني. تم تحفيز هذه الشبكة لتقديم خدمة "السحب النقدي" المذكورة أعلاه، بينما تعمل أيضاً كوكيل للإقراض الصغير للأشخاص في مجتمعهم المحلي. يمكن لمثلتي TAN زيادة حدود الإقراض الصغير الخاصة بهم من خلال ضمان السداد الفوري للقروض لرواد الأعمال والشركات الصغيرة. كما أن المجموعة المتزايدة من وكلاء TAN قادرون على إجراء عمليات KYC و AML على smartphones في الوقت الفعلي لضمان اكتمال ممارسات الفحص والتدقيق من الدرجة الأولى.

5.3 UNL

هو نظام أساسي للعنونة والتسمية الذي يمنح أي شخص، في أي مكان، عنواناً فريداً على مستوى العالم. تعمل هذه المنصة بشكل UNL أساسي على بناء إنترنت للأماكن من خلال جلب 4 مليارات فرد لم تتم مخاطبتهم إلى الاقتصاد الرقمي الجديد، مما يخلق تأثيراً اجتماعياً واقتصادياً بعيد المدى.

للتكيز على خلق تأثير اقتصادي واسع النطاق من خلال فتح مناطق جغرافية جديدة للخدمات Akoin تندمج في مركز منصة وسوق UNL ويساعدهم على بناء البنية التحتية الرقمية اللازمة Akoin القائمة على الموقع. إنه يحفز المستخدمين على تقديم البيانات الجغرافية مع في DApps/إتجاه أفريقيا نحو المستقبل. إضافة إلى ذلك، عندما يتم إنشاء معلومات جغرافية جديدة وتكوين العناوين، يمكن للتطبيقات السوق الوصول إلى المزيد والمزيد من العملاء المحتملين. على سبيل المثال، إذا تم إطلاق شركة للتجارة الإلكترونية في السوق، فستكون UNL، البنية التحتية الرقمية للبلاد. من خلال استخدام UNL قادرة على توصيل المنتجات إلى قاعدة العملاء المتزايدة باستمرار حيث توسع إمكانية الوصول إلى المستهلكين الذين لم يتمكنوا سابقاً من المشاركة في الاقتصاد الرقمي، مما يخلق فرصاً لا مثيل لها Akoin ستسمح لهذه التركيبة السكانية

5.4 سحب يانصيب مصغرة/قرعات يانصيب

ستقوم Akoin بإطلاق يانصيب مبتكر مع شريك رائد في اليانصيب/السحب في جميع أنحاء أفريقيا في أوائل عام 2020. في عام 2018، بلغت قيمة سوق اليانصيب العالمي \$1.7 مليار، ومن المتوقع أن ينمو بنسبة 4.6% إضافية من 2019 إلى 2028. بالتوافق مع هذا الطلب، ستقدم Akoin حلاً مخصصاً للعديد من السحوبات حيث يمكن لأعداد كبيرة من المستخدمين الفوز بكميات صغيرة من رموز Akoin و/أو جوائز تغذي وتمكن أهدافهم الريادية. بالإضافة إلى ذلك، ستكون هذه فرصة لكسب المستخدمين حيث يمكنهم إنشاء متاجر الكترونية خاصة بهم لبيع تذاكر اليانصيب العادية/المحدودة، تماماً مثل نموذج TAN الموضح أعلاه. سيمكّن النموذج الصغير الفريد المتعدد العديد من الأشخاص من خلق فرص جديدة للكسب، كلها موجهة لمساعدة رواد الأعمال على بدء و/أو دعم أعمالهم المتنامية.

5.5 التمويل الجماعي

الأفضل من نوعه لتوفير أدوات وخدمات التمويل الجماعي التي تهدف إلى دعم وتحفيز الاستثمارات. DApp بصدد الإعداد لشريك Akoin هدفنا استخدام نموذج سائد في الدول المتقدمة، وكذلك يصلح أن يصبح مصدراً رائداً للدعم المالي للشركات في الأسواق النامية. هذه الإستراتيجية هي واحدة من العديد من الأدوات والخدمات التي تستخدمها البلدان المتقدمة للمساعدة في تعزيز الأعمال الجديدة. يمكننا توفير الأموال لرواد الأعمال الذين لم يكن من الممكن الوصول إليهم من خلال جلب هذه الخدمة إلى السوق الأفريقية عبر نظام التطبيقات لتحفيز الدعم من الولايات المتحدة والدول المتقدمة الأخرى Akoin Foundation أيضاً بالتوافق مع Akoin المركزية/واللامركزية. ستعمل من أجل جلب الوعي والتمويل الآخر إلى أفريقيا

5.6 الرعاية الصحية

تلتزم Akoin بإحداث ثورة في الرعاية الصحية في البلدان الأفريقية وغيرها من البلدان النامية على مستوى العالم. سنحقق ذلك من خلال مشاركة شريك DApp رائد للرعاية الصحية الشخصية، والذي سيعمل على رقمنة السجلات الطبية وسلسلة الحضانة لاختبار الأدوية على blockchain. والنتيجة النهائية هي حل سهل الاستخدام وبدون تكلفة للمستخدمين النهائيين يمكن أن يقلل بشكل كبير من أوجه القصور وهدر الموارد، ما يؤدي إلى نتائج صحية محسنة كثيرًا. تعد قدرة Blockchain على توفير الأمن والخصوصية ملائمة طبيعية لسلسلة إمداد الرعاية الصحية بأكملها. بتحويل البرامج مثل برامج تحفيز المرضى وعلاج المرضى، يمكن لـ Akoin أن يكون القوة الدافعة في حركة الرعاية الصحية العالمية باستخدام تكنولوجيا جديدة للتعامل مع المخاوف الصحية في جميع أنحاء العالم.

5.7 حقوق الأرض

إن ملكية الأراضي وتمليكها وإدارة السجلات هي قضية سائدة في البلدان النامية. دخلت Akoin في شراكة مع شركة رائدة في إدارة الأراضي وتستخدم تقنية blockchain وغيرها من التقنيات لتوفير أنظمة إدارية سهلة الاستخدام ومنخفضة التكلفة. هدفنا هو تعزيز التنمية الاقتصادية والإدماج المالي الكلي لجميع الأطراف من خلال مساعدة الأفراد في البلدان النامية على تأسيس الملكية الرسمية لممتلكاتهم.

5.8 المرافق والطاقة الشمسية

ستسمح شراكات مؤسسة Akoin للمستخدمين بشراء الطاقة الشمسية بسهولة وبأسعار معقولة من خلال هيكل شبكي جديد قائم على blockchain. كذلك سيتمكن المستخدمون من استخدام Akoin لإجراء دفعات (بأسعار مخفضة)، ودفع أجور الموظفين، وخلق فرص عمل جديدة داخل هذا القطاع. من خلال هذه الشراكات، ستبدأ Akoin في سعيها لإنشاء طاقة نظيفة تدعم تقنية blockchain وتقديم وصول أكثر بأسعار معقولة للمستخدمين في أفريقيا.

5.9 أداة إنشاء DApp

ستوفر Akoin صندوق أدوات لأي رجل أعمال لإنشاء DApp خاص بهم لنظام Akoin الأيكولوجي. سيتم تقديم ذلك في أداة DApp Builder Tool الخاصة بنا حيث يمكن للمستخدمين سحب وإسقاط جميع المكونات الضرورية بسهولة لإنشاء DApp قابل للتطبيق وقابل للاستخدام لاحتياجات أعمالهم.

5.10 مدينة Akoin

ستكون العملة المركزية لمدينة Akon City، وهي مدينة مستدامة وسياحة بيئية في السنغال، إفريقيا. تمزج Akon City بين تصميمات تخطيط المدن الذكية الرائدة مع لوحة فارغة لإدماج blockchain في التبادلات اليومية البشرية والعملية، وكل ذلك بهدف اختراع طريقة جديدة جذرية للوجود. كجزء من تصميم blockchain لهذه المدينة الذكية، فإن لدى Akoin, Inc. خطاب نوايا مع Akon و Akon City حول الالتزام باستخدام Akoin كعملة مركزية.

5.11 مدينة Mwale للطب والتكنولوجيا

ستكون Akooin العملة الوحيدة ومعالج الدفع لـ مدينة Mwale الطبية والتكنولوجيا، وهي مركز تكنولوجيا مزدهر في كينيا. ستشهد Akooin ما لا يقل عن مليون معاملة في السنة الأولى وتنمو إلى 100 مليون معاملة في غضون خمس سنوات. في Mwale، ستكون Akooin أول عملة رقمية يتم اعتمادها عالمياً من قبل كل من أعمالها والمقيمين. ستمنح هذه الشراكة الإستراتيجية Akooin مركزاً مهيماً في سوق يضم 400 مليون شخص في شرق ووسط أفريقيا، من الذين يعتمدون بشكل كبير على المعاملات الرقمية المحمولة للخدمات المالية والحياة اليومية.



Akoin 6.0 نموذج عمل

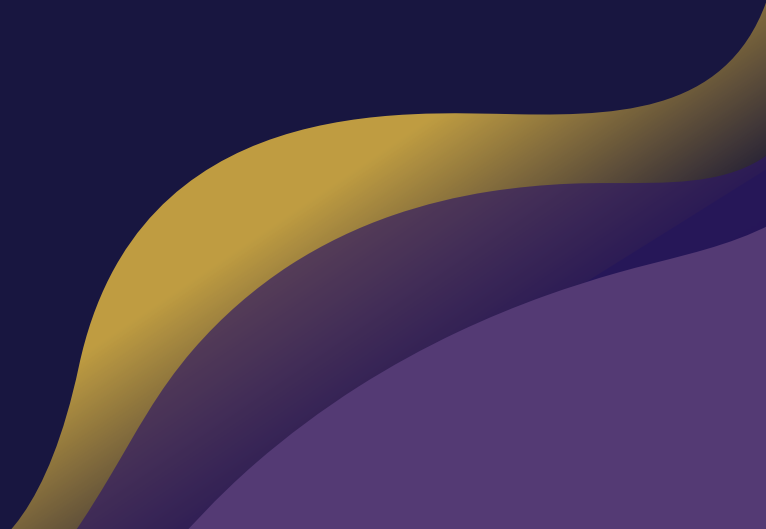

6.1 رسوم شريك DApp / App

تقدم Akoin مجموعة من خدمات المنصات والتسويق لشركائنا في DApp / App بدءاً من مستويات الشراكة الأساسية والمميزة والمؤسسية. يقدم كل مستوى مجموعة مختلفة من التسويق والوصول إلى المنصة والدعم والخدمات ذات الصلة المقدمة.

اعتماداً على مستوى الشراكة المُختار، يدفع الشركاء رسوم خدمة شهرية ويمتلكون كمية مختلفة من عملات Akoin. على سبيل المثال، يشتري شركاء Akoin's Enterprise الإستراتيجيون ويمتلكون ما قيمته \$100,000 USD من عملات Akoin لمدة عام واحد على الأقل، في حين أن شركاء Premium يشترون ويمتلكون كمية أصغر من عملات Akoin.

6.2 الحملات التسويقية

يمكن للعلامات التجارية العالمية وشركاء DApp/App الانخراط في حملات تسويقية مستمرة أو لمرة واحدة عبر نظام Akoin الإيكولوجي لزيادة النمو والوعي.

6.3 رسوم الصرف

المعاملات التي يتم إجراؤها على نظام Akoin الإيكولوجي من خلال التبادل الخاص تتحمل رسوماً إجرائية بسيطة (2.5%) توفر إيرادات متزايدة ومستمرة مع تصاعد حجم المعاملات.

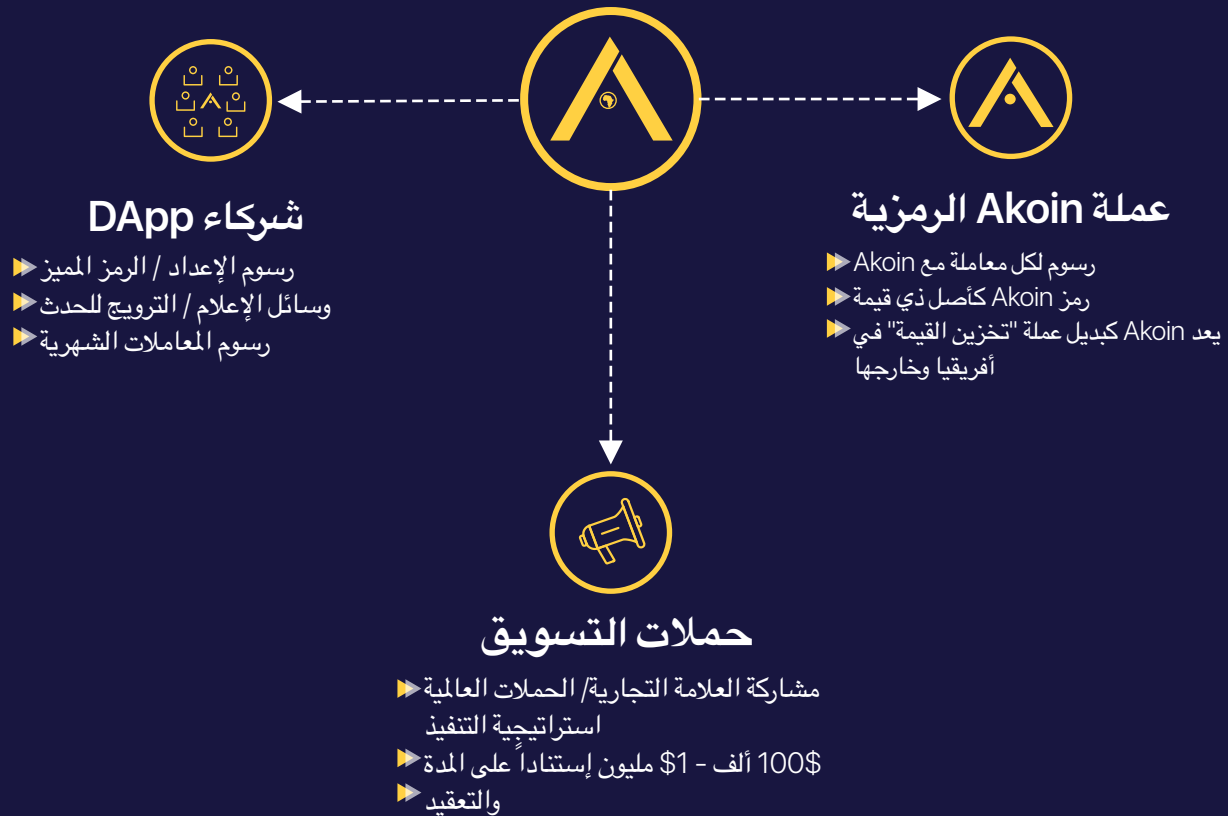



7.0 Akoin Foundation

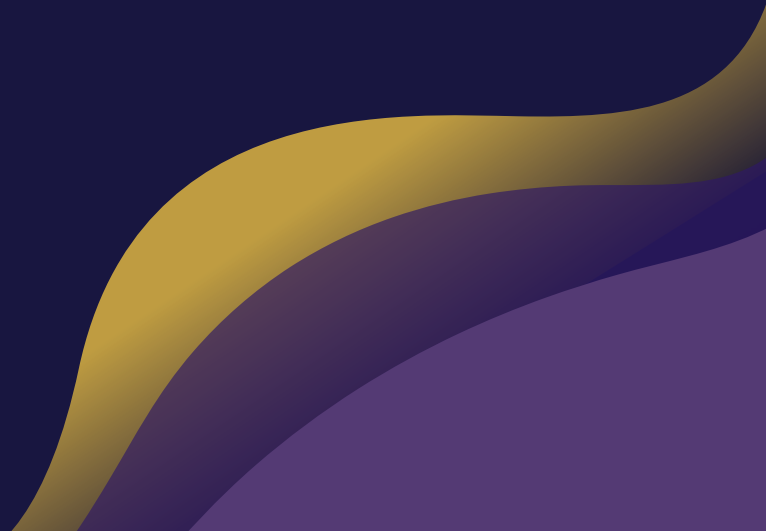

7.0 Akoin Foundation

تم تشكيل مؤسسة Akoin بالتوازي مع نظام Akoin البيئي كأداة خيرية لتمكين رواد الأعمال من التعلم والنمو والازدهار في الأعمال التجارية من خلال البرمجة المبتكرة والبنية التحتية الضرورية والتمويل الحاسم. تسعى المؤسسة إلى ضمان عالم حيث يكون التعليم الجيد والعمل اللائق والأعمال المبتكرة هي أمور في متناول جميع الأشخاص الذين يرغبون في بناء مجتمعات نابضة بالحياة ومستدامة تشارك في النجاح المتبادل.

تشير الأبحاث التي أجرتها مؤخرا شركة McKinsey & Company إلى أن الاقتصاد الأفريقي وحده سيكون في وضع يمكنه من خلق **54 مليون وظيفة جديدة بحلول عام 2022** - ولكنه سيظل يواجه نقصاً في الوظائف يصل إلى 50 مليون وظيفة مع دخول أعضاء هذه المنطقة سريعة النمو في القوى العاملة. وضعت Akoin Foundation هدفاً فورياً للتركيز على معالجة هذه المشكلة. يدعم هذا الهدف رجال الأعمال الأفارقة في جهودهم لخلق المنتجات والخدمات وفرص العمل للجيل القادم ليس ليصبح فقط جزءاً من هذا الاقتصاد سريع النمو، ولكن ليزدهر فيه. حددت المؤسسة هدفاً لتعليم وإلهام وتشغيل عدد 2,000,000 مدير تنفيذي جديد في أفريقيا بحلول عام 2030.

منذ تأسيسها في مارس 2019، أظهرت Akoin Foundation التزامها بتمكين رواد الأعمال من خلال البنية التحتية والبرمجة في العالم الحقيقي. طورت قيادتها برنامج سفير قام بتعيين وفحص مجموعة موثوق بها من سفراء Akoin المتطوعين. يتألف برنامج السفير من أكثر من 200 رائد أعمال شاب، معظمهم من أصل أفريقي، يقيمون في إفريقيا وDiaspora. هدفها هو المساعدة في بناء حركة Akoin، وجمع الأموال لبرمجة المؤسسة، وجعلها صوت ووجه رؤية Akoin بشكل فعال عبر وسائل التواصل الاجتماعي وشبكة الإنترنت. يمثل سفراء Akoin أول مجموعة من الرؤساء التنفيذيين الشباب الذين نلتزم بتمكينهم.

بدأت المؤسسة بالفعل في نشر برامج التعليم عبر الإنترنت المطلوبة بشدة إلى سفراء Akoin (التدريب على وسائل التواصل الاجتماعي، والتسويق، والاجتماعات، والتواصل، وعدد من الفرص الأخرى) وقد قامت مؤخراً بدمج منصة مجتمعية جديدة ومحرك مكافآت يُستخدم في البناء والتحفيز و تنشيط المزيد من فرص التعلم والربح مع المساعدة في نشر رسالة Akoin في جميع أنحاء أفريقيا. ستشمل البرامج القادمة قدرة سفراء Akoin على العمل كوكلاء صرافة موثوق بهم في جميع أنحاء القارة، وتسهيل تبادل العملات والدقائق المدفوعة مسبقاً بـ Akoin، أو العمل كبايعين محليين لسلع Akoin من خلال برنامج تسويق Akoin. تتضمن البرمجة أيضاً برامج التعليم الرقمي والفيزيائي لتزويد الجيل القادم من رواد الأعمال الأفارقة بالمهارات التي يحتاجون إليها للنجاح والازدهار في الاقتصاد الرقمي العالمي - وهو الاقتصاد الذي سيتم تضمينهم فيه لأول مرة.

لتوسيع نطاقنا وتحقيق الإنتشار، تعمل Akoin Foundation بنشاط على تحديد وبناء شبكة من الشراكات التي تمكننا من التوسع. تسعى المؤسسة إلى تحقيق شراكات تآزرية تمكنها من إنشاء البرمجة معاً بشكل أفضل وأسرع مع شركاء تقديم الخدمات على مستوى عالمي والمؤسسات التي تشارك رؤى تنسجم مع مهمة المؤسسة في مجالات التعليم والبنية التحتية والحضارة والاستثمار. شراكتنا مع **SDG Impact Fund** هو أحد هذه الأمثلة. من خلال هذه العلاقة، نحن قادرون على دعم التقدم نحو تحقيق **أهداف UN للتنمية المستدامة**.

ستقوم Akoin Foundation أيضاً بتحديد واحتضان الشركات عالية الجودة، سواء كانت في مراحلها الأولية أو مراحل النمو التي ترغب في الانضمام إلى نظام Akoin البيئي، وتوفير استثمار مرتبط بـ Akoin والدعم عند الحاجة. من خلال هذه الجهود، تعمل المؤسسة بمثابة اختبار حيوي حيث تساعد على نمذجة وزيادة التطبيق العملي لـ Akoin من خلال إنشاء حالات الاستخدام النشط والأساليب والتطبيقات التي يتفاعل فيها المستخدمون النهائيون مع نظام Akoin الإيكولوجي، مما يؤدي في النهاية إلى زيادة الثقة والاعتماد.



Akoin Foundation





8.0 فائدة التوكين

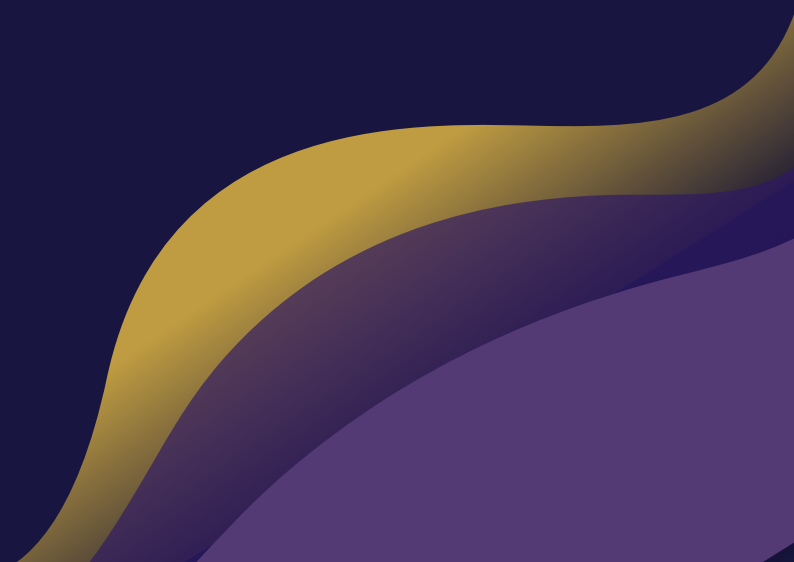

8.0 فائدة التوكين

ستكون عملة Akoin الرمزية هي الآلية المركزية لتبادل القيمة بين المستخدمين داخل سوق Akoin. من خلال دمج محفظة Akoin الرقمية متعددة العملات، يمكن إنفاق رموز Akoin بسلاسة داخل DApps على المنصة.

يوضح الجدول أدناه التطبيقات الرئيسية لرموز عملات Akoin:

الميزة	الوصف
رسوم عرض الإعلان	رسوم تسجيل ودعم التطبيقات (بما في ذلك الاحتفاظ بعدد من Akoin)
معاملات المستخدم	يجب دفع رسوم المعاملات بـ Akoin
المساحة الإعلانية	رسوم وضع الإعلانات في السوق
تبادل	مدفوعات الطلبات والسلع والخدمات

مبيع رمز Akoin

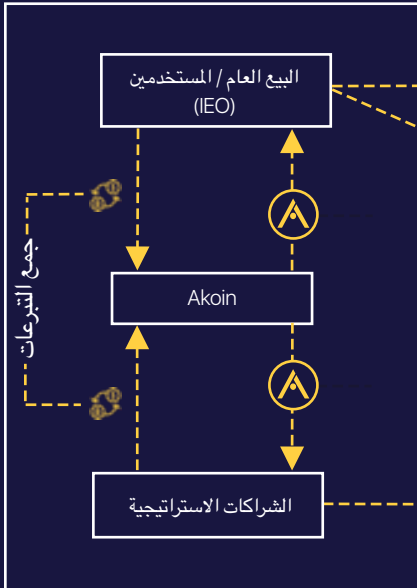

اقتصاد إكون

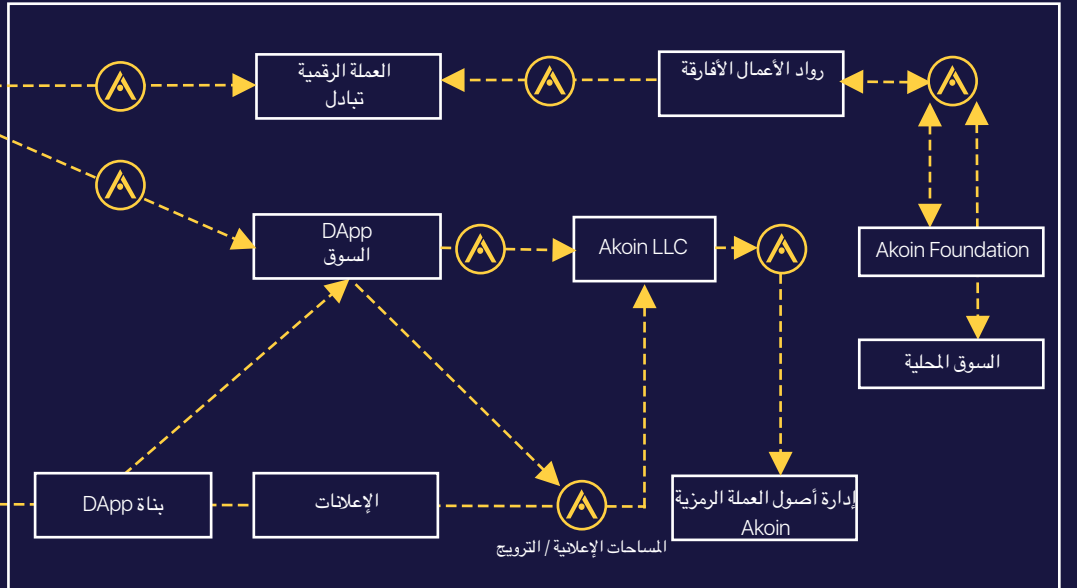

8.1 رمز Akoin

ستقوم مؤسسة Akoin بتأمين شراكات مع الشركات الراغبة في تبني Akoin ودمجها في بنيتها التحتية الرقمية، مما يسمح للمستخدمين النهائيين بجني فوائد المعاملات باكبر قدر من السرعة والسهولة. سيتم إنشاء شراكات مع شركات المرافق، والشركاء التعليميين، والحاضنات التي تعزز الابتكار التكنولوجي بهدف زيادة الأساليب التي يمكن للمستخدمين النهائيين من خلالها التفاعل مع نظام Akoin البيئي، مما يؤدي في نهاية المطاف إلى زيادة الاعتماد.

عملات AKOIN الرمزية هي ...

- ▶ استخدام Stellar Network.
- ▶ طريقة التبادل المستخدمة عبر سوق AKOIN.
- ▶ القيمة التمثيلية في سوق AKOIN وفي السوق المحلية
- ▶ متاح للاحتفاظ به في محفظة AKOIN خاصتك أو محفظة Stellar المتوافقة.
- ▶ ستكون متاحة للبيع والشراء في أماكن تبديل العملات الرقمية الرئيسية

إن توكين AKOIN ليست

- ▶ تقدم كضمان أو لا تظهر أي خصائص تشبه الأمان.
- ▶ لا تدفع رموز AKOIN أي أرباح أو عمولات أو أسهم أو تقدم حقوق ملكية بناءً على حيازتها.
- ▶ يجب أن يكون المساهمون على علم بأنه يوجد توقع للربح أو الزيادة في القيمة عند شراء رموز AKOIN المميزة.



9.0 البيع العام للعملة الرمزية

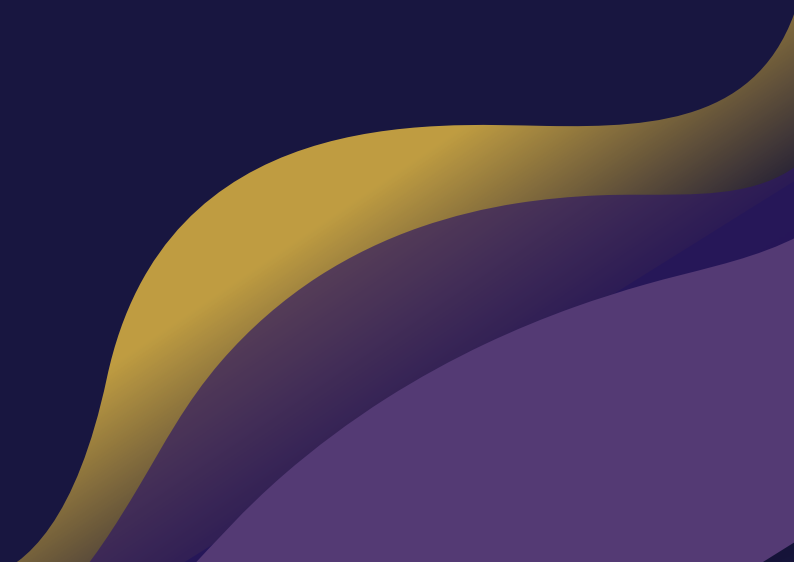

9.0 البيع العام للعملة الرمزية

سيقوم طرح التبادل الأولي (IEO) بتوزيع 45.000.000 من 450.000.000 أو 10% من إجمالي قيمة عملات Akoin الرمزية. Akoin غير مخصص للمستثمرين المضاربين؛ فقد تم تعيين إجمالي عدد التوكين المتاحة للبيع خلال IEO لدينا بنسبة 10% من إجمالي التوريد لضمان أننا قادرون على توزيع غالبية التوكين على أولئك الذين سيحققون الاستفادة الأكبر منها، وعلى وجه التحديد مستخدمي Akoin على أرض الواقع في أفريقيا. لن يتمكن مواطنو الولايات المتحدة وكندا من المشاركة في عرض التبادل الأولي.

القيمة السوقية القصوى	\$6,750,000
سعر البيع العام لـ IEO	\$0.15
مجموع الإمدادات	450,000,000
نوع العملة الرمزية	XLM

9.1 عرض التبادل الأولي لـ Akoin (IEO)

تقدم Akoin الفرصة للمستخدمين المحتملين لسوق Akoin DApp لامتلاك عملة Akoin من خلال عرض التبادل الأولي (IEO). سيتم إجراء IEO من خلال أعلى مستوى لتبادل العملات المشفرة ويستهدف الربع الثاني من عام 2020، بناءً على اتفاقية سارية مع شريك الصرف سيتم الإعلان عنها.

رموز Akoin صالحة إلى أجل غير مسمى وهي ملكية حصرية لأصحابها بمجرد إطلاق مشروع Akoin عند الانتهاء من IEO.

سيتم توزيع رموز Akoin بالتناسب المباشر مع المبلغ الذي ساهم به المشاركون خلال IEO. تتوفر التفاصيل الكاملة عن سعر العملات وجولات المكافآت في قسم هيكل بيع عملات IEO في هذه الورقة.

9.2 إدارة وعهدة Token

يُرجى ملاحظة أن كل تنظيم وتنفيذ العمليات المرتبطة بـ IEO ناجحة قد تم إعدادها وفقاً لأفضل ممارسات قطاع العمل مع دعم حجز العملات بواسطة **Delchain Limited**.

CFT و AML و KYC هو مزود معتمد لخدمة المؤسسات المالية بموجب لجنة الأوراق المالية في جزر البهاما. يطبقون إجراءات Delchain صارمة للتوافق مع إرشادات الامتثال والمخاطر للمجموعة.

سيتم تخزين عملات Acoin الرمزية في حل وصاية Delchain المؤمن عليه. تستخدم Delchain عملاء برمجيات مفتوحة المصدر تمت مراجعتها من قبل النظراء، وتشفير من الدرجة العسكرية، ووحدات أمان للأجهزة تم اختبارها ومراجعتها من قبل طرف ثالث مع نسخ احتياطية فعلية من المفاتيح الخاصة المخزنة في خزائن شديدة الحراسة عبر ثلاث قارات. استعانت Acoin بخدمات حساب الضمان للمساعدة في إنشاء سريع وانتشار صحي للعملة الرمزية. يمكن الاطلاع على تفاصيل الإيداع وكيفية استخدام العملات بداخله بالأسفل. انها بمثابة إضافة مستوى الأمان، مما يوفر الثقة للمساهمين في أن توزيع العملات الرمزية سيكون وفقاً لشروط العقد الذكي الخاص بـ Acoin.

ستستخدم Acoin خدمات Delchain لسهولة إدارة العملات للمساعدة في توفير التوازن لقيمة العملات وسرعتها وتقلبها. بالإضافة إلى ذلك، يجب على كل شريك في Acoin DApp الاحتفاظ بكمية معينة من Acoin للاحتفاظ بإدراجه في السوق، خلق مصدر استقرار لحاملي العملة.

تُعرف تقنية Blockchain ومجموعة واسعة من بروتوكولات الإجماع المتاحة بالقيمة الهائلة التي تجلبها فيما يتعلق بالأمن. لضمان أمان سوق DApp وجميع حاملي العملة الرمزية لـ Acoin، وستعمل Acoin مع كبار خبراء الأمن والمراجعة في المجال لتوفير تدقيقات أمنية منتظمة واختبار النظام الأساسي



10.0 تخصيص العملات واستخدام الأموال

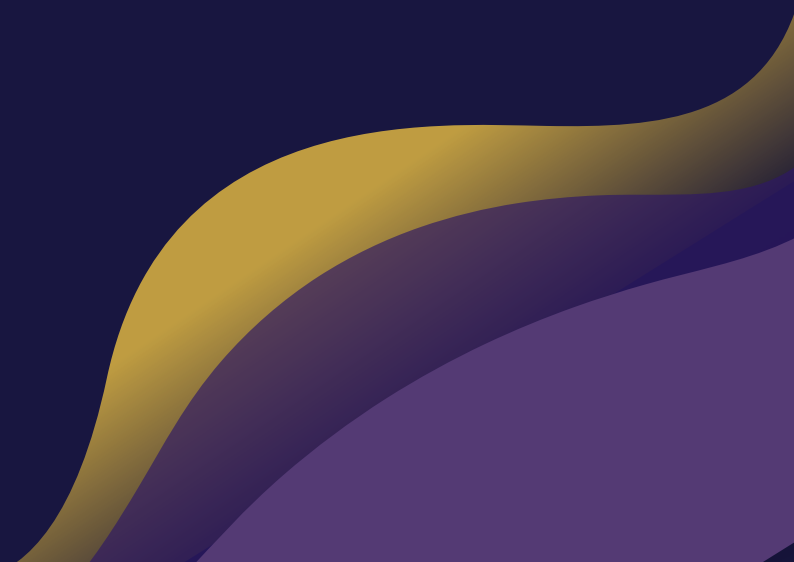

10.0 تخصيص العملات واستخدام الأموال

اخترت Akoin إصدار 10% فقط من العملات الرمزية في هذا البيع العام.

لتحقيق ذلك، سيتم استخدام المخزون المتبقي من العملات الرمزية لتعزيز التعامل بين التجار/البائعين وتحقيق قيمة للمنصة. سيتم تحرير إجمالي المعروض من Akoin على مدار 4 سنوات، مع إطلاق 39.41% بعد 12 شهرًا، وإطلاق 70.12% بعد 24 شهرًا، و87.25% بعد 36 شهرًا، و100% عند 48 شهرًا. هذا خاضع للتغيير مع إعادة العملات النقدية Escrow إلى Escrow إذا لم تكن هناك حاجة إليها في شهر إصدارها.

تخضع كل عملية تخصيص عملة رمزية لفترات الاستحقاق والإغلاق باستثناء عملات البيع العامة المتاحة على الفور.

فيما يلي تفاصيل حول إجمالي تخصيص إمدادات Akoin:

بيع بالمراد العلني IBO	10%
المستشارين	5%
الفريق	10%
خزانة عامة	35%
ضمان	30%
التأسيس	10%

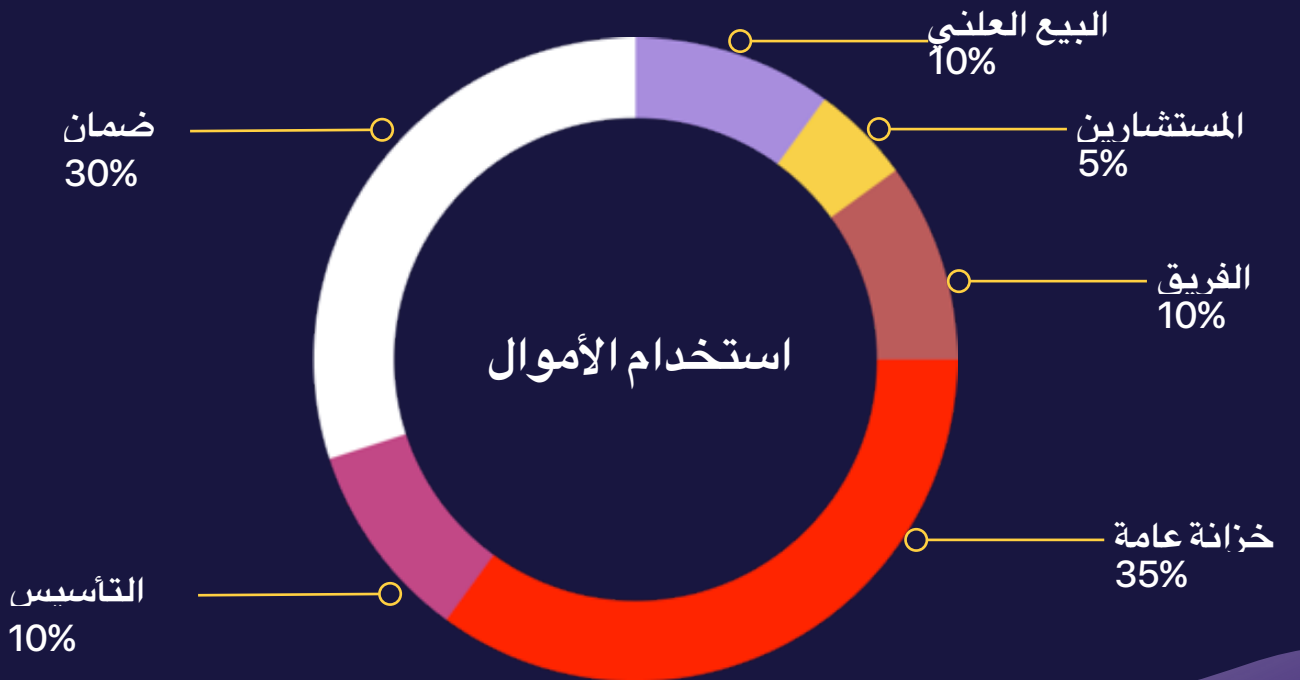

10.1.1 المساهمون في IEO

سيتم توزيع رموز Akoin بتناسب مباشر مع المبلغ الذي ساهم به المشاركون في IEO. العملات الرمزية المدرجة للبيع العام هي العملات الرمزية الوحيدة التي لا تخضع لجدول الاستحقاق أو فترة الغلق.

تخصص 10% من إجمالي العروض من العملات الرمزية للبيع العام في هذا العرض للتبادل الأولي. سيقوم المستخدمون النهائيون بامتلاك واستخدام غالبية العملات، ويساعد الحفاظ على تخصيص البيع العام عند هذا المستوى على ضمان أن يكون هذا هو الحال. هدفنا هو إنشاء نظام بيئي حيث تستمد قيمة الشبكة من حجم وقيمة السلع والخدمات المقدمة من خلال النظام البيئي، بدلاً من سلوك المضاربة. يوفر المساهمون في البيع العام وشركاؤنا السيولة الأولية للشبكة، والتي تعد أساسية للتشغيل المناسب والسلس للنظام البيئي؛ ومع ذلك، فإن مشتري الرموز المميزة هم جزء واحد فقط من المستخدمين النهائيين المحتملين نظرًا لأن التنظيم الحالي والحالات السابقة أظهرت أن بيع الرموز المميزة مباشرة للمستخدمين هو وسيلة أكثر فعالية.

تم تحديد إجمالي العروض من العملة الرمزية وسعر البيع العام لتتناسب 444 مليون مستخدم للهواتف المحمولة في إفريقيا. تسعير الرمز المميز عند \$ 0.15 يخلق مقارنة سهلة للقيمة إلى الدقائق المدفوعة مسبقًا للمستخدم النهائي.

10.1.2 صندوق الضمان

سيتم استخدام حساب الضمان لإنشاء سيولة لـ Akoin ، وإدارة السرعة التي يزداد بها العرض المتداول.

يتم تأمين الرموز المخصصة للضمان في سند يسيطر عليه البنك، مع تخصيص 2.08% من الرموز المميزة ليتم إصدارها شهريًا على مدار 48 شهرًا.

عند تحريرها من الضمان، سيتم استخدام الرموز المميزة لإدارة معدل زيادة العرض المتداول وخلق السيولة اللازمة لصحة النظام الأيكولوجي Akoin.

يتم إرجاع الرموز المميزة التي تم إصدارها ولم تستخدم من قبل الشركة إلى قائمة انتظار الضمان في الشهر الأول وتكون متاحة من دون ترتيب الرموز المميزة لإصدارها.

10.1.3 خزانة IEO

تم إنشاء الخزانة لدعم تكاليف الأعمال التشغيلية للأعمال، وتطوير المنصة، والتسويق، والموظفين، والإدارة، والقانونية، وإدراج الأسواق المالية. يبدأ إطلاق الرموز المميزة من الخزانة بعد الشهر الثالث من العمليات، وتستحق خلال الـ 19 شهرًا القادمة بمعدل 4.55% شهريًا.

10.1.4 Akoin Foundation

تُركّز Akoin Foundation على زيادة الاعتماد وخلق فرص لرواد الأعمال على الأرض في أفريقيا، ضمن نظام Akoin البيئي. يجب توزيع الرموز المميزة للمؤسسة على المستخدم النهائي المقصود (رجال الأعمال الأفارقة) من خلال برامج المؤسسة أو البرامج والشركاء والمبادرات التي لها نفس الهدف المتمثل في تمكين رجال الأعمال في الاقتصاد الصاعد. ستعمل العملات الرمزية لمؤسسة Akoin Foundation بشكل تدريجي من أجل تقليل السرعة التي يزداد عندها العرض المتداول. سيتم إصدار 5٪ من العملات الرمزية للمؤسسة في شهر 4، مع طرح الباقي على مدى الأشهر الـ 41 المقبلة.

10.1.5 تخصيص الفريق

يتم استخدام الرموز المخصصة للفريق لتعويض موظفي Akoin الحاليين والمستقبليين عن العمل المنجز قبل IEO وفي المستقبل. يتم قفل الرموز المميزة للفريق لمدة 3 أشهر، وبعد ذلك يتم فتح 10٪. بعد إلغاء القفل الأولي، يتم منح العملات المتبقية على مدى 15 شهراً قادمًا.

تخضع العملات المخصصة للمؤسسين المشاركين الثلاثة (Lynn Liss و Jon Karas و Akon) لفترة حجز أكثر صرامة. تمنح العملات الرمزية للشركاء المؤسسين 10٪ في 7 أشهر بعد الإطلاق، بينما تمنح 90٪ المتبقية من عملاتهم الرمزية على مدى الأشهر الـ 23 المقبلة.

10.1.6 صندوق المستشار

سيتم توزيع صندوق المستشارين بين مستشارين مهمين لنجاح المشروع. ستخضع عملات التمويل لفترات الاستحقاق أدناه.

يتم إطلاق 5٪ من الرموز المميزة للمستشار بعد 3 أشهر. العملات المتبقية درع وقاية على مدى 36 شهراً قادمًا.





Akoin فريق 11.0

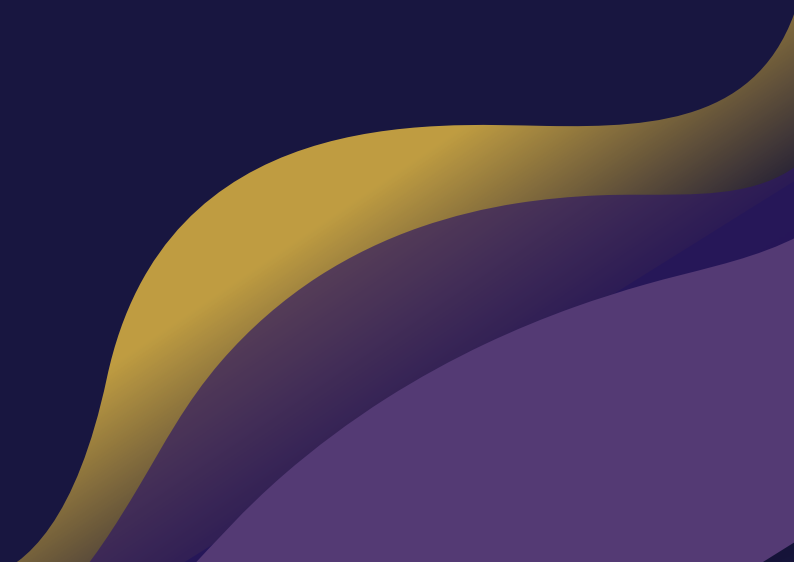

Akoin فريق 11.0

يقود Akoin فريق من رجال الأعمال الاستثنائيين، يقدم لهم النصح والدعم أبطال التكنولوجيا للقطاع الجديد.



رئيس الشركة، المؤسس - Akon

مرشح لجائزة Grammy، فنان متعدد المواهب، منتج، رائد أعمال، وفاعل خير.

تعتبر Akon واحدة من أقوى الأصوات في جميع أنحاء أفريقيا و Diaspora، والتي تم إدراجها في قائمة مشاهير فوربز على 100 و 40 أقوى المشاهير في أفريقيا. من خلال Akon Lighting Africa، جلب بالفعل الطاقة الشمسية إلى 18 دولة في أفريقيا، مما خلق السلامة والصحة الرفاهية لملايين الأفارقة الذين يبلغ عددهم +600 مليون ممن يفتقرون إلى الكهرباء اليوم. Akon هو أيضًا صاحب الرؤية وراء Akon City، وهي مدينة قيد التطوير في السنغال بأفريقيا تتميز بأنها ذكية ومستدامة وتدعم السياحة البيئية، وستكون Akoin العملة المركزية بالمدينة.



الرئيس، وشريك مؤسس - Jon Karas

رائد أعمال في قطاع الأعمال المالية والترفيهية والتكنولوجية، وقائد مخضرم في تشكيل رؤوس الأموال، ومنتج أفلام، وممثل المواهب.

مع أكثر من 25 عامًا في مجال الترفيه والتمويل، يعد Jon قوة رئيسية في نقطة تلاقي المشاهير مع الصالح الاجتماعي. وهو عضو مؤسس في المجلس الاستشاري لـ Slate Entertainment Group، وهو منشئ منصات البث وصرف التذاكر التي تعمل بنظام التشفير. بصفته خبيراً في وكالة William Morris، أسس شركة Infinity Management International في عام 1990، والتي تمثل أفضل منتجي التسجيلات وكتاب الأفلام والتلفزيون والمخرجين والمنتجين. بدأ حياته المهنية بممارسة قانون التداول والأوراق المالية في شركتين قانونيتين رئيسيتين في بارك أفينيو في نيويورك.

الرئيس التنفيذي للعمليات، المؤسس المشارك - Lynn Liss

رائد التأثير الاجتماعي، مدير تنفيذي، يقود الثورات المالية والتكنولوجية ذات الصلة، والشراكات ونماذج الأعمال.



تمتلك Lynn أكثر من 10 سنوات في قطاع التأثير الاجتماعي؛ تقديم المشورة وتنفيذ وتشغيل نماذج الأعمال المبتكرة من أجل تغيير العالم. عضو جديد في مساحة "blockchain من أجل الأفضل"، كان Lynn شريكاً مؤسساً في ICO Impact Group، حيث قدم المشورة لشركات blockchain والعملة الرقمية الجديدة ذات التأثير الاجتماعي. أكثر من 10 سنوات كمستشار تنفيذي مع الشركات الرائدة BearingPoint و CGI-AMS التي تقدم استشارات إستراتيجية ونشر تكنولوجيا مبتكرة مع Fortune 500s، بما في ذلك التفاوض على صفقة بقيمة أكثر من 20M\$ وتوقيع الصفقة بواسطة COO في Microsoft. إلى جانب درجة MBA في الاستراتيجية/المالية من University of Chicago، تتمتع Lynn بمعارف وخبرات عميقة عبر الشركات الناشئة ورأس المال الاستثماري والترفيه والتمويل والتكنولوجيا والقطاعات الاجتماعية الجيدة.

Tom Meredith, Interim CTO

انضم Tom Meredith إلى Akoin لقيادة منصة التكنولوجيا وتطوير العملة المشفرة، بما في ذلك التكامل العميق مع حل BitMinutes، الشركة الرائدة في ترميز دقائق الهاتف المحمول المدفوعة مسبقاً والدقائق التي تعتمد على الإقراض الصغير. Tom هو رائد أعمال متسلسل يعمل على صياغة الحلول في مجال الأمن عبر الإنترنت والإقراض من نظير إلى نظير (P2P) ومشاريع أخرى لأكثر من عقد من الزمن. قام بتأسيس P2P Cash في منتصف سنوات 2010s للتركيز على مجال التكنولوجيا المالية، مما أدى إلى إنشاء Smart Token Chain، وهي مزيج متقدم من تطورات blockchain، وابتكار العملات المشفرة، وولاية أمن الفضاء الإلكتروني. قام بتأسيس BitMinutes لتطبيق هذه الأدوات الجديدة على المهمة الاجتماعية للربح المتمثلة في إزالة القيود الهيكلية على التوسع في تقديم الخدمات المالية عالمياً.





EVP استراتيجية وتكنولوجيا ، Dan Sloan

في صناعة تكنولوجيا المعلومات منذ عام 1995، بنى Dan العديد من الشركات على مدار حياته المهنية التي دامت 23 عاماً. BlockchainSaw، LLC هو أحدث مشروع لـ Daniel، وهو يركز على مساعدة الشركات على فهم القيمة التي يمكن أن تجلبها Blockchain. يعمل دانييل وفريقه عن كثب مع الشركات لوضع استراتيجية تمكنهم من دمج Blockchain أو بناء تطبيقات مخصصة جديدة لتحقيق قيمتها. قام Daniel بتجميع فريق من الطراز العالمي وأقام شراكات عظيمة.

Blockchain رائد أدوات العملات و ، Reza Jafery

شريك في Blockchain Marketing Associates (BMA Inc) ومستشار blockchain معتمد من PWC: يركز Reza على تحليل وبناء وتسويق مشاريع blockchain. في الماضي، بصفته شريكاً في BlockchainWarehouse (BCW)، قام بتحليل شركات blockchain لتحديد مشاريع الشركة لاستثمار الوقت والموارد فيها، حتى تم الاستحواذ على BCW بواسطة aXpire في أواخر 2018. قادته خبرته الواسعة ومعارفه في صناعة blockchain إلى المشاركة في تأسيس مختبرات Bespoke Design Labs (BDL) في أوائل عام 2019 لمساعدة الشركات على رواية قصتها بشكل فعال في العصر الرقمي، وتقديم المشورة لشركات blockchain في اقتصادات العملات الرمزية، استخدام العملة الرمزية، التوزيع، الجدوى، وتنفيذ blockchain.

للتسويق EVP ، Mike Tankel

أحد كبار المسؤولين التنفيذيين في مجال التسويق والاستراتيجيات قد عمل في مجال العلامات التجارية والوكالة والترفيه لأكثر من 25 عاماً، واكتشف رؤى إبداعية، وقدم رسائل عاطفية وتعظيم القصة للتأثير من المنازل إلى غرف الإدارة، والشركات الناشئة إلى Fortune 100، محلياً وحتى دولياً. نطاق خبرة Mike يجعله مسوق لعلامة تجارية من طراز Fortune 10، بالعمل على ازدهار وكالات إعلان ودمج التسويق الاستراتيجي مع سحر هوليوود للمساهمة في البعض من أكبر الامتيازات الترفيهية في التاريخ. يساعد منهجه غير المنعزل في التفكير على تحقيق نتائج قابلة للقياس، ووسائل مكتسبة وعلاقات طويلة الأمد. عمل في كل مجالات السيارات والاتصالات والضيافة والتكنولوجيا والترفيه وأكثر من ذلك، حيث جلب أخلاقيات العمل في الساحل الشرقي مع عقلية الساحل الغربي التي تعمل سريعاً على تكوين الفرق والثقة والنتائج.

لتطوير الأعمال EVP نائب ، Brad Seelig

خبير تنفيذي في مجال الخدمات المصرفية الاستثمارية يتمتع بخبرة تزيد عن 20 سنة في الإدارة العليا في Wall st. قبل انضمامه إلى Akoin، عاش Brad في أيدجان، كوت ديفوار لمدة ثلاث سنوات لإدارة العمليات الاستشارية لبوتيك حيث ركز على صفقات الاستعانة بالصادر والتمويل والإصدار في قطاعات الدفاع والإسكان والنقل والبنية التحتية والزراعة في جميع أنحاء غرب أفريقيا. قبل الانتقال إلى أفريقيا، قام Brad بإدارة مكتب America's FX Prime Brokerage في Deutsche Bank (مقره في NYC)، حيث قام بتقديم الاستشارة للعديد من أكثر صناديق التحوط تعقيداً وساعد مديري الأصول ويسرّ الولوج إلى أسواق العملات الأجنبية المعقدة للغاية وأسواق المشتقات المالية OTC، في جميع أنحاء العالم. قبل انضمامه إلى بنك دويتش، أمضى براد 14 سنة مع بنك JPMorgan (بنك استثماري) حيث شغل مناصب رفيعة في الإدراج ومشتقات الOTC، وإدارة المخاطر وعمليات الاندماج والاستحواذ (M&A). ولد Brad ونشأ في Menlo Park, CA وحصل على درجة الماجستير MA في الشؤون الدولية.

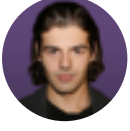

11.1 مجلس الإدارة

Sergio A. Fernández de Córdova

يشتهر سيرجيو محلياً ودولياً بعمل شركاته المختلفة لأكثر من عقد. في عام 2012، قامت شركة Dell بتعيين Sergio كواحد من الشركات المؤثرة العالمية. في عام 2015، كرمت Meet LATAM السيد Sergio بإعتباره قائد ومؤثر عالمي لاتيني في مجال ريادة الأعمال. في عام 2016، تم تكريم Sergio في Humanitarian Innovation Forum في UN ومنحه جائزة التأثير الاجتماعي العالمي. في نوفمبر، قامت Crain بتكريم Sergio كمرشح نهائي من أصحاب الرؤى لجائزة التنفيذيين ورجال الأعمال من أصل لاتيني، وقد تم إدراج اسمه مؤخراً ضمن قائمة United Nations لأفضل 3 أشخاص مؤثرين في العالم، بقائمة UN Social 500 وفي عام 2018 تم الاحتفال بإنضمامه لجائزة أفضل 100 قائد عالمي صاحب رؤى لمجلة Real Leaders magazine والتي تم منحها مؤخراً جائزة الأكثر تميزاً بأمريكا، بالإضافة إلى حصوله على وسام الشرف لعام 2019 من جزيرة Ellis Island والتي تمنح للمهاجرين الأمريكيين الذين يمثل عملهم في الحياة الحلم الأمريكي.

Spencer Potts، في شركة Maximalist Ventures الشريك المؤسس،

الشريك المؤسس لشركة Maximalist Ventures، وهي منصة استثمارية مقرها نيويورك NYC تركز على احتضان وتسريع التقنيات المبتكرة. احتفاءً بمهنة تمتد لأكثر من 25 عاماً في أسواق رأس المال، عمل Potts كرئيس عالمي للمبيعات والتسويق المؤسسي لمديري الاستثمار بما في ذلك Silver Creek Capital و CIBC إدارة الموجودات وآخرها في MidOcean Partners. تمتد حياة عمل Pott's عميقاً إلى بناء المحافظ الاستثمارية للمحفظة الاستثمارية المؤسسية التي تتمحور حول الأصول البديلة بما في ذلك صناديق التحوط والأسهم الخاصة والعقارات ورأس المال الاستثماري. Potts هو رئيس مركز العاصمة في أكبر مركز للخط الأمامي للفقر في مدينة نيويورك، The River Fund، ويحمل درجة البكالوريوس في التاريخ من University of New Hampshire.

11.2 مجلس المستشارين

Razor Suleman

رائد أعمال متعددة ناجح ومستثمر وبطل النظام البيئي التكنولوجي الكندي.

حالياً، Razor هو الرئيس التنفيذي والشريك المؤسس لـ Elevate؛ مهرجان التكنولوجيا الأسرع نمواً في العالم بمشاركة 20,000 ضيف. مهمة Elevate هي توحيد المبتكرين في العالم لحل التحديات الكبرى للمجتمعات. Razor هو أيضاً CEO لـ Design Exchange، وهو مؤسسة ثقافية توفر الوصول إلى التعلم العملي القائم على التصميم للجيل القادم من الشباب في كندا. في السابق، كان Razor مؤسساً ومديرًا تنفيذياً سابقاً لشركة Achievers، وهي شبكة اجتماعية للشركات تركز على مشاركة الموظفين المدعومة من قبل VC Sequoia Capital الأسطورية. قام Razor ببناء Achievers من فكرة إلى شركة ذات إيرادات تبلغ \$100M في أقل من 10 سنوات. وقد استحوذت شركة Blackhawk Networks الكائن مقرها في Silicon Valley (المملوكة لشركة Silver Lake Partners) على Achievers في شهر يوليو من عام 2015 مقابل \$150 مليون دولار.

Crystal Rose Pierce

خبيرة تكنولوجية بارزة، ورائدة أعمال ومستثمرة وورد أسماها ضمن قائمة Forbes Top 10 Women in Blockchain. وهي الرئيس التنفيذي ومؤسس Make Sense Labs، وأدوات بناء الاتصالات والتطبيقات اللامركزية منذ 2014. قامت شركتها بإطلاق أول ماسنجر لتمكين العملات المشفرة باستخدام تقنية blockchain، مما حقق ابتكاراً في التشفير.



Bancor، الرئيس التنفيذي والمؤسس المشارك، Galia Benartzi

الشريك المؤسس لـ Bancor، أول بروتوكول مفتوح المصدر في العالم يضمن سيولة التسلسل بين أي من الأصول القائمة على blockchain. تمت معالجة أكثر من \$2 مليار من دولارات من تحويلات الرموز المميزة عبر Bancor، حيث يؤثر البروتوكول على المنظمات والأشخاص في جميع أنحاء العالم، من فرق blockchain إلى مجتمعات العالم الحقيقي في إفريقيا وآسيا وما وراء ذلك. قامت مجلة فوربز وجمامور بتقدير غالبا على أنها امرأة رائدة في التشفير. وقد ظهرت على قناة BloombergTV و CNBC، وتحدثت في الأمم المتحدة و TEDx ومنتدى أوصلو للحرية حول مواضيع مختلفة تتراوح من التصميم النقدي العالمي إلى التنمية المستدامة القائمة على blockchain. شاركت Galia سابقاً في تأسيس Mytopia، وهي أول شركة ألعاب اجتماعية للهواتف الذكية (تم شراؤها من قبل 888)، و Particle Code، وهي تقنية تطوير عبر الأنظمة الأساسية لتطبيقات الهاتف المحمول (تم شراؤها من قبل Appcelerator)، وكانت شريكاً في Founders Fund في سان فرانسيسكو.

SAP Next-Gen نائب الرئيس الأول والرئيس العالمي لشركة، Ann Rosenberg

تقود Ann Rosenberg جامعة ومجتمع ابتكاري مدفوعين بالابتكار بالتماشي مع التزام SAP بأهداف UN العالمية الـ 17 للتنمية المستدامة ودعم عملاء SAP البالغ عددهم أكثر من 388,000 في 25 صناعة في أكثر من 180 دولة. يستفيد المجتمع من أكثر من 3500 مؤسسة تعليمية في 113 دولة، وأكثر من 100 مختبر/مركز SAP Next-Gen في الجامعات ومواقع الشركاء و SAP، وأكثر من 50 فرعاً من SAP Next-Gen، بالإضافة إلى الشركات الناشئة، والمسرع، وشركاء مجتمع التكنولوجيا، وشركات المشاريع والمستقبليين والمؤسسات التي تعمل لغرض. كما يستفيد المجتمع من أكثر من 100 مركز ابتكار وتطوير في SAP وشبكة SAP التي تضم أكثر من 17000 شركة شريكة

Rosenzweig & Company، الشريك المؤسس، Jay Rosenzweig

خبير في التصميم وبناء وجذب فرق من الطراز العالمي. يستشير الشركات العامة والخاصة بما في ذلك الشركات العالمية الكبيرة؛ النمو الناشئ للشركات متوسطة الحجم؛ شركات الخدمات المهنية؛ وشركات الأسهم الخاصة ورأس المال الاستثماري. قبل الانضمام إلى مجال البحوث، كان جاي في مجال القانون. حصل Jay على 3 شهادات من McGill University: الفلسفة والقانون المدني والقانون العام. كما أنه، أكمل برنامج التفاوض في كلية الحقوق بجامعة هارفارد، وقام بتدريسه المفاوضات الخبير روجر فيشر، مؤلف كتاب Getting To Yes.

Division 1 Athlete، رائد أعمال سلسلة مشروعات ناجحة، Robert Smith

تم إنشاء صيغة خوارزمية خاصة تعرف باسم "نموذج Influencer" تتمحور حول تأثيرات الاقتصاد الكلي التي يملكها المؤثرين في TET (التكنولوجيا والترفيه والاتجاهات). بصفته المؤسس والشريك الإداري لـ IECP Ventures، كان المستثمر الرئيسي ومدير الصناديق يلعب دوراً أساسياً في بناء محفظة تضم أكثر من 80 شركة محفظة مع مخارج بارزة بما في ذلك InDMusic التي استحوذت عليها LiveNation و FameBit التي استحوذت عليها Google و Pluto TV التي استحوذت عليها Viacom، و Vessel التي استحوذت عليها Verizon، واستحوذت HelloGiggles على شركة Time Inc.، واستحوذت StarMaker على Everyone Happy و Odd Networks التي استحوذت عليها.

Buddah Brown International، المالك والرئيس التنفيذي، Venus Brown

لشركة ترفيه عالمية مقرها في نيويورك ولندن تركّز على ثلاثة - CEO هو منتج تنفيذي، ومؤسس ومدير تنفيذي Venus Brown المستنيرة التي تحظى باحترام كبير في Brown قطاعات تجارية محددة: الموسيقى، والأزياء، وألعاب الفيديو. لقد ساعدت رؤية John Legend، و Black Eyed Peas، و will.i.am، Justin Timberlake تحقيق نجاح هائل لفناني التسجيل الضخم، بما في ذلك على سبيل المثال لا الحصر. وقاد أيضاً تعاوناً دولياً بين أكبر العلامات التجارية والفنانين بقيمة ملايين Bruno Mars و Bruno Legend. هو متحدث ومرشد لأكثر حاضنة في العالم لرواد Venus. الدولارات وضمن تمويل المبادرات المبتكرة والخيرية في جميع أنحاء العالم United Nations الأعمال الشباب بالتعاون مع أكثر من 1,000 جامعة عالمية و

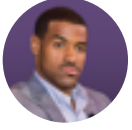

11.3 مجلس المؤثرين في Akoin

أولى Akoin بشكل شخصي تركيزاً جوهرياً على مبادرات الأثر الاجتماعي (مثل Akon Lighting Africa) وبرامج التعليم، والإرشاد، والتدريب المهني على مستوى العالم. قام Akon ومؤسسو الشركة بصياغة طريقة للمشاهير للتوافق والعمل مع شركاء Akoin's DApp لتسريع أخذ العينات واعتماد هذه التطبيقات DApps في نهاية المطاف، مع تزويد المشاهير بمزيد من الأدوات لإنشاء حلول جديدة ومبتكرة للقضايا التي تهمهم.

أنشأت Akoin مجلساً من المؤثرين المتحمسون لاستخدام قوة الأدوات والحلول المدفوعة من Blockchain لتعزيز جهودهم الفردية. يمنح برنامج Board of Influencer للمشاهير الفرصة للمساعدة في تشكيل منتجات شركاء DApp لدينا مع تزويدهم بطريقة لخلق مزيد من الانتشار.

هناك ثلاثة عناصر للتأثير: الوصول، والتواصل والعمل. لقد تعلمنا أن مدى الوصول الذي توفره Akoin لكل من شركائنا أقوى بكثير بسبب شهرة Akon نفسه. يضاعف مجلس المؤثرين في Akoin تلك القوة بشكل كبير على المستوى الشعبي والمصادقية.

يتضمن مجلس المؤثرين قادة من الأفلام والتلفزيون والموسيقى والرياضة والألعاب والأعمال التجارية التي يمكنها الوصول إلى متابعيهم والتواصل معهم وتحفيزهم بطرق لا يمكن للإعلانات الاعتيادية القيام بها: بمزيد من المصادقية وتكلفة أقل بكثير وتأثير أكبر.

من خلال عملية فحص الملكية، نربط هؤلاء المؤثرين بشركاء Akoin DApp الرئيسيين للمساعدة في توسعة وزيادة أهدافهم الاجتماعية والإنسانية، والتي تضم الرعاية الصحية والعلوم إلى الفقر والتعليم العالمي وأبعد من ذلك. سنستمر في إضافة المؤثرين الذين نعتقد أنهم ملتزمون ويمكننا التعاون مع شركائنا في بناء أهدافنا من الشمول الاقتصادي والتأثير الاجتماعي العالمي. معا يمكننا الوصول إلى الجماهير في أفريقيا وخارجها بطريقة فعالة ومثيرة.



مشاركة حالات التفعيل الاقتصادية الصغيرة لـ جماهير مع فرصة يمكن تحقيقها

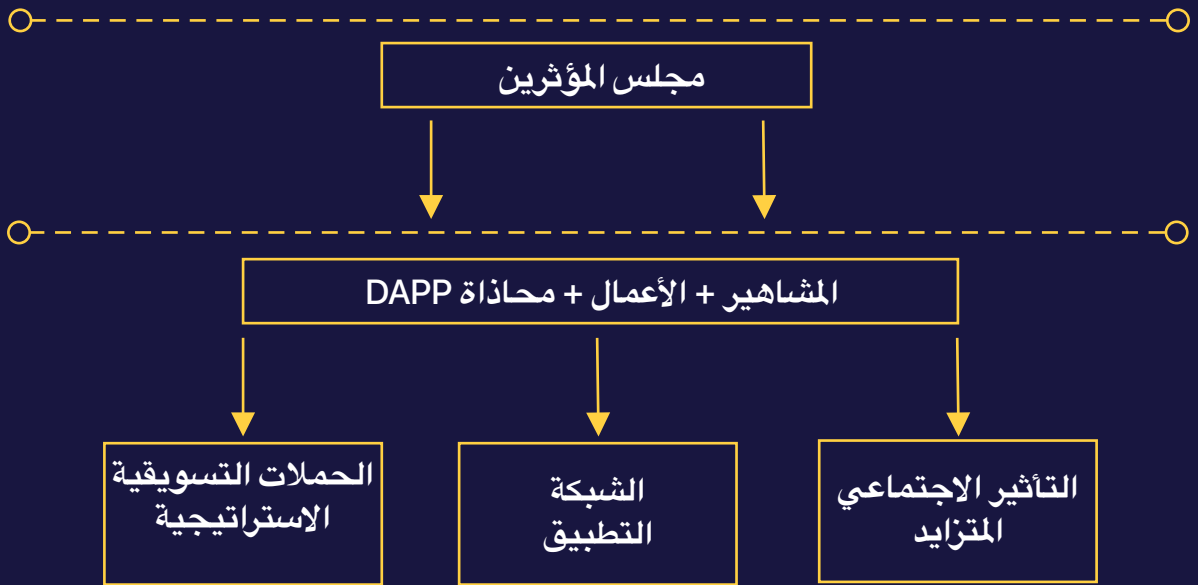

11.4 الشركاء الاستراتيجيون

SAP next-gen»»

إن **SAP Next-Gen** برنامج عبارة عن جامعة ومجتمع ابتكاريان هادفان لنظام SAP البيئي يمكّنان الشركات والشركاء والجامعات من التواصل والابتكار لغرض مرتبط بأهداف الأمم المتحدة الـ 17 للتنمية المستدامة (SDG). تخيل مستقبل الصناعات وإدارة الخبرة مع التقنيات الأسية. استنباط الابتكار المربك مع الشركات الناشئة. بناء المهارات للمستقبل الرقمي. عرض القيادة الفكرية.



إن **صندوق تأثير SDG** واحد من أكثر القادة ابتكاراً ومعرفة وتطلعاً إلى الأمام في العطاء الخيري في البلد. نحن نسعى جاهدين لجعل العطاء مناسباً ومرناً وفعالاً للجهات المانحة، ومساعدتهم على زيادة أعمالهم الخيرية من خلال حسابات العطاء الخيرية، والمعروفة أيضاً بصناديق التي يوصي بها للمانحين. يطور صندوق SDG Impact Fund موارد مالية مستدامة للوفاء بمهمته، ولضمان استمرارية المنظمات الخيرية التي يدعمها المانحون وأسرهم.

12.0 الإفصاح عن المخاطر

إن القائمة التالية لا تمثل قائمة شاملة. قد تكون هناك مخاطر إضافية تنطبق عليك كمستثمر أو حامل لعملة Acoin الرمزية غير موضحة أدناه. إن سوق العملات الرقمية متقلب للغاية وعرضة لصدمات الأسعار بناءً على عدد من العوامل وغير الفعاليات. عند قراءة المخاطر الموضحة أدناه، يجب أن تفكر فيما إذا كنت على استعداد لقبول مثل هذه المخاطر قبل الاستثمار في عملات Acoin الرمزية.

12.0.1 لا يوجد ضمان للعوائد أو الفوائد

لا يمكن أن يكون هناك أي يقين أو توقع بأن سعر سوق Acoin سيرتفع. لا يجب تفسير أي معلومات ضمن هذا المستند/Whitepaper أو أي مواد ترويجية أخرى على هذا النحو. عملة Acoin الرمزية تستخدم لتبادل القيمة داخل سوق Acoin.

12.0.2 مخاطر السوق

العملات الرقمية هي فئة أصول غير مقننة في عدد من الولايات القضائية التي تتوفر فيها عملات Acoin الرمزية بغرض الاستثمار. يمكن أن تنخفض أو ترتفع قيمة العملات المشفرة. يمكن أن يكون الاستثمار في العملات الرقمية متقلباً للغاية حيث أن السوق حالياً في المرحلة الوليدة من دورة حياة التكنولوجيا. لا ينبغي استخدام الأداء السابق كمؤشر للأداء المستقبلي، ولا يجوز للمستثمرين استرداد كامل مبلغ استثماراتهم.

12.0.3 المخاطر التنظيمية

اتخذت Acoin خطوات من أجل الامتثال لجميع القوانين القائمة. يخضع تنظيم العملات الرقمية وعروض العملات الرمزية للتغيير. تخضع التغييرات التي تطرأ على البيئة التنظيمية لولايتك القضائية إلى قدر كبير من الضبابية.

12.0.4 مخاطر التكنولوجيا والتشفير

لا تزال تقنية Blockchain والعقود الذكية في مرحلة التطوير المبكر ويمكن اعتبار تطبيقها في بيئة تجريبية. على هذا النحو، من الممكن أن يتضمن حدث إنشاء الرمز المميز (TGE) من خلال نظام العقود الذكية على نقاط ضعف أو نقاط ضعف أو أخطاء.



الاتصال بـ AKOIN



لتواصل الصحافة: media@akoin.io
الشراكات: info@akoin.io
الدعم: <https://t.me/akoinio>